



ISTRUZIONI PER L'USO

La lavatrice

IT

WM76S

W3096RW

Sommario

Introduzione	3	Tintura dei tessuti	38
Avvisi di sicurezza	4	Lavaggio passo dopo passo (1 – 8)	40
Prima del primo utilizzo dell'apparecchiatura	10	PASSO 1: Suddividere il bucato	40
Imballaggio	10	PASSO 2: Accendere l'interruttore principale	40
Protezione per il trasporto	10	PASSO 3: Aprire l'oblò della lavatrice e inserire il bucato	40
Pulizia	11	PASSO 4: Aggiungere il detersivo e l'ammorbidente	40
Aprire lo sportello	11	PASSO 5: Selezione del programma	43
Installazione e collegamento	12	PASSO 6: Selezione delle impostazioni del programma	47
Scelta dello spazio	12	PASSO 7: Inizio del programma	51
Posizionamento della lavatrice	12	PASSO 8: Fine del programma	53
Incasso sotto piano	16	Impostazioni dell'apparecchiatura	54
Spostare o trasportare la lavatrice dopo la sua installazione	17	Impostazioni	54
Allacciamento all'alimentazione dell'acqua	18	Pulizia e manutenzione	58
Installazione del tubo di scarico	19	Pulizia del cassetto del detersivo	58
Collegamento alla rete elettrica	20	Pulizia del filtro	60
ASKO Cura del bucato – Assistente nascosto (Hidden helpers)	21	Pulizia della parte esterna dell'apparecchio	61
Descrizione della lavatrice	22	Pulizia dell'interno della lavatrice contro gli odori sgradevoli	61
Scomparto per il detersivo con sistema di dosaggio automatico (ADS)	22	Se si usa acqua dura	61
Impostazioni iniziali prima dell'uso	23	Errori: cosa fare?	62
Connessione dell'elettrodomestico con l'applicazione ConnectLife	26	Apertura manuale dell'oblò della lavatrice ...	65
Funzioni speciali	29	Lista degli errori	66
Dose (Dose)	29	Assistenza	71
Assistenza manuale (Manual Assist)	29	Prima di chiamare il centro assistenza	71
Auto dose system (ADS)	29	Informazioni tecniche	73
Consigli prima del lavaggio	35	Collegamento al database EU EPREL	73
Suddivisione del bucato	35	Avviso di licenza carattere tipografico	73
Capi di abbigliamento	35	Dichiarazione di conformità	74
Simboli del bucato	36	Requisiti e raccomandazioni per le reti Wi-Fi	74
Tipi di bucato	37	Tabella dei valori di consumo	76
Risparmio di tempo e di energia elettrica	37	Tabella delle opzioni	79
Risparmio ed efficienza	37	SMALTIMENTO	80
Detersivi	38	ETICHETTA AMBIENTALE	80
Accessori di dosaggio	38		
Macchie	38		

Gentile Cliente,

La ringraziamo di aver acquistato un prodotto di alta qualità ASKO.

Ci auguriamo di soddisfare le sue aspettative. Il design scandinavo combina le linee pulite con la funzionalità di tutti i giorni e l'alta qualità. Queste sono le caratteristiche principali di tutti i nostri prodotti che sono molto apprezzati in tutto il mondo.

Si consiglia di leggere il manuale utente prima di utilizzare la lavatrice per la prima volta. Il manuale utente include anche informazioni su come contribuire a proteggere l'ambiente.

I simboli elencati vengono utilizzati nelle istruzioni ed hanno il seguente significato:

INFORMAZIONE!

Informazioni, consigli, suggerimenti o raccomandazioni

AVVISO!

Avviso di pericolo

SCOSSA ELETTRICA!

Avviso di pericolo di scossa elettrica

SUPERFICIE CALDA!

Avviso di pericolo di superficie calda

PERICOLO DI INCENDIO!

Avviso di pericolo di incendio

Istruzioni originali

CONSERVARE QUESTE ISTRUZIONI!

Indicazioni generali



Leggere le istruzioni per l'uso e conservarle in un luogo sicuro.

- **Si prega di non utilizzare la lavatrice senza prima leggere e capire le istruzioni per l'uso.**
- Questo prodotto non è destinato all'uso da parte di persone (compresi i bambini) con ridotte capacità fisiche, sensoriali o mentali o che non siano in possesso di esperienza e conoscenza adeguate, a meno che non siano controllate o siano state istruite all'uso del prodotto da parte di una persona responsabile della loro sicurezza.
- **La mancata osservanza delle istruzioni per l'uso o l'uso** improprio della lavatrice può causare danni alla biancheria, alla lavatrice o all'utente. Conservare le istruzioni per l'uso vicino alla lavatrice.
- Le istruzioni d'uso sono reperibili sul nostro sito www.asko.com.
- **Questo apparecchio è destinato ad essere utilizzato in ambienti domestici e simili come:**
 - cucine per il personale in negozi, uffici e altri ambienti di lavoro;
 - agriturismi;
 - per clienti in alberghi, motel e altri ambienti di tipo residenziale;
 - Bed and Breakfast e similari.
- **Questo elettrodomestico non deve essere utilizzato in:**
 - aree ad uso comune in condomini o lavanderie.
- Prima di utilizzare l'apparecchio, rimuovere tutti i bulloni per il trasporto. Vedere il capitolo *Prima del primo utilizzo dell'apparecchiatura/ Protezione per il trasporto*.
- La capacità massima di lavaggio in kg (per il programma Cotone) è indicata sulla targhetta identificativa (o nel capitolo *PASSO 5: Selezione del programma / Tabella di programma*).

Sicurezza bambini

 AVVISO!

Non permettete a bambini di età inferiore ai tre anni di stare in prossimità dell'apparecchiatura tranne nel caso in cui non siano costantemente sorvegliati.

Non permettere ai bambini di giocare con elettrodomestico.

Tenere il detersivo e l'ammorbidente lontano dalla portata dei bambini.

- Prima di chiudere l'oblò della lavatrice e di avviare il programma, assicurarsi che nel cesto non ci sia altro che il bucato (per esempio, un bambino entrato nel cesto chiudendo dall'interno l'oblò).
- **Attivare il blocco (Lock).** Vedere il capitolo *Impostazioni*.
- **La lavatrice è fabbricata in conformità con tutti gli standard di sicurezza prescritti.**
- Questa lavatrice può essere usata da bambini di età superiore agli 8 anni, nonché da persone con ridotte capacità fisiche, sensoriali e mentali o mancanti di esperienza e conoscenza, ma solo se la lavatrice viene usata sotto appropriato controllo, se hanno ricevuto istruzioni appropriate sull'uso sicuro della lavatrice e se vengono informati sui pericoli di un uso inappropriato.
- Assicurarsi che i bambini non giochino con la lavatrice.
- I bambini non devono pulire la lavatrice o eseguire attività di manutenzione sull'apparecchio senza un adeguato controllo.

Pericolo superfici calde

 SUPERFICIE CALDA!

Avviso di pericolo di superficie calda

Il vetro dell'oblò, a temperature alte, si surriscalda. Fare attenzione a non scottarsi. I bambini non devono perciò giocare vicino all'oblò.

Sicurezza del collegamento e dell'installazione

 AVVISO!

La lavatrice può essere utilizzata solo con il cavo di alimentazione in dotazione.

 SCOSSA ELETTRICA!

Per evitare pericoli, **un eventuale cavo danneggiato** può essere sostituito solo dal produttore, dal servizio assistenza o da una persona autorizzata.

 AVVISO!

La lavatrice non deve essere collegata alla rete elettrica tramite un congegno di interruttori esterno come ad esempio un timer e non deve essere collegata a una rete elettrica che viene regolarmente attivata e disattivata dal fornitore di energia elettrica.

- Il collegamento alla rete idrica ed elettrica deve essere eseguito da un esperto qualificato.
- Gli interventi di riparazione e manutenzione ai fini della sicurezza o per migliorare le prestazioni devono essere effettuati esclusivamente da professionisti qualificati.
- **Non posizionare la lavatrice in un ambiente in cui la temperatura potrebbe scendere al di sotto dei 5°C**, poiché in caso di congelamento dell'acqua i pezzi della lavatrice si possono danneggiare.
- Le fessure per la ventilazione nella base della lavatrice non devono essere ostruite da un tappeto.
- Dopo aver installato la lavatrice per la prima volta, la lavatrice deve stare ferma 2 ore prima di essere collegata alla rete elettrica.
- La lavatrice non deve essere collegata alla rete elettrica tramite prolunga.
- Non collegare la lavatrice alla presa per il rasoio o per l'asciugacapelli.

- Quando si collega la lavatrice alla rete idrica, usare obbligatoriamente il tubo di condotta e le guarnizioni in dotazione. La pressione dell'acqua deve essere 0,1-1 MPa (circa 1–10 kp/cm², 1-10 BAR, 10–100 N/cm²).
- Per collegare la lavatrice alla rete idrica è necessario utilizzare il nuovo cavo di collegamento; non riutilizzare i vecchi cavi di collegamento.
- L'estremità del tubo di scarico non deve arrivare fino all'acqua scaricata.
- In caso di collegamento errato dell'apparecchiatura, di uso improprio dell'apparecchiatura o di una manutenzione dell'apparecchiatura da parte di persone non autorizzate, i costi di eventuali danni saranno a carico dell'utente stesso.

Utilizzo sicuro

PERICOLO DI INCENDIO!

Non utilizzare detersivi contenenti solventi, poiché si corre il rischio di formazione di gas tossici, di danni all'apparecchiatura e il rischio di incendio e di esplosione.

- Usare solo detersivi per lavatrice!
- Usare solo prodotti per lavatrice e la cura del bucato. Non rispondiamo di alcun danno ed eventuale scolorimento delle guarnizioni e componenti in plastica a causa di un uso non corretto di candeggina o tintura per bucato.
- I candeggianti contenenti cloro possono essere sostituiti con quelli che contengono ossigeno, in caso contrario è necessario eseguirne la neutralizzazione utilizzando il programma per il cotone alla massima temperatura. Per ottenere risultati migliori, utilizzare il perossido di idrogeno (acqua ossigenata) o detersivi che contengono ossigeno.
- Non utilizzare prodotti per la tintura e la rimozione dei colori perché contengono composti di zolfo che possono causare corrosione.

- L'uso eccessivo di prodotti contenenti composti di zolfo, in combinazione con la concentrazione di cloro, il tempo di esposizione e la temperatura, aumenta il rischio di guasto precoce dei componenti dell'apparecchiatura .
- Prima dell'inizio del lavaggio spingere l'oblò nel punto segnato per bloccarlo. Durante il programma di lavaggio l'oblò non può essere aperto.
- **Si raccomanda prima del primo lavaggio** di rimuovere eventuali impurità dal cestello della lavatrice usando il programma (Cotton 90°C) (Cotone a 90°C) (vedere la *Tabella di programma*).
- **Al termine del lavaggio chiudere il rubinetto dell'acqua e staccare la spina dalla presa a muro.**
- Utilizzare la lavatrice solo per il lavaggio come descritto nelle istruzioni. Non è destinata al lavaggio a secco.
- Non vengono rilasciati ioni d'argento durante il programma di lavaggio.
- **Per rimuovere i depositi di calcare**, utilizzare solo agenti con una protezione ant icorrosiva aggiuntiva. Seguire le istruzioni del produttore. Terminare il processo di decalcificazione sciacquando più volte o avviando il programma Drum Cleaning (Pulizia cestello) per rimuovere eventuali acidi residui (ad es. aceto...).

Funzione di protezione contro il traboccamento

- Se il livello dell'acqua nell'apparecchio sale oltre il livello normale, verrà attivata la protezione del livello dell'acqua, che inizierà a pompare fuori l'acqua e chiude l'alimentazione dell'acqua.
- Se il livello dell'acqua non diminuisce entro 60 secondi, il programma verrà interrotto (vedere il capitolo *Errori: cosa fare?*).

Trasporto / deposito durante l'inverno

Se l'apparecchiatura viene trasportata o immagazzinata in locali non riscaldati dove la temperatura può scendere sotto lo zero, bisogna fare quanto segue:

- Pulire il filtro della pompa di scarico. Vedere il capitolo *Pulizia del filtro*.
- Chiudere la condotta dell'acqua della lavatrice, svitare la pompa dell'acqua dalla valvola della condotta per far scolare l'acqua dalla valvola e dalla pompa.
- Dopo aver svuotato il filtro della pompa di scarico può darsi che una piccola quantità di acqua resti nell'apparecchiatura, tuttavia ciò non influisce sulla qualità dell'apparecchiatura e non la danneggia.
- Se la lavatrice deve essere trasportata, è necessario reinstallare la protezione per il trasporto (vedere il capitolo *Protezione per il trasporto*).

Prima del primo utilizzo dell'apparecchiatura

Imballaggio

Rimuovere tutto il materiale di imballaggio facendo attenzione a non farsi male e a non danneggiare la lavatrice con oggetti appuntiti.

Si prega di disporre i materiali in conformità con le raccomandazioni locali sulla gestione dei rifiuti (vedere il capitolo *SMALTIMENTO*).

Protezione per il trasporto

Prima di usare l'apparecchiatura, togliere le tre viti per il trasporto e i tappi di plastica di protezione.

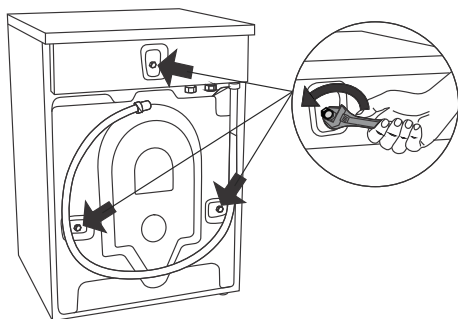

Allentare e rimuovere le viti con una chiave da 1517 (a seconda del modello), come mostrato nelle immagini.

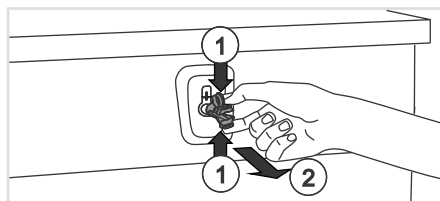

Per rimuovere i tappi di plastica che contengono i bulloni, premerli e (1) poi estrarli (2).

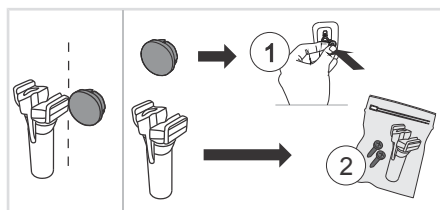

Rimuovere i cappucci dai tappi di plastica. Spingere i cappucci nei fori (1), in cui erano situati i tappi di plastica. Conservare i bulloni e i tappi di plastica (2) nel caso in cui occorra spostare nuovamente la lavatrice.

Numero dell'articolo	Contrassegno
270698	Vite
551188	Tappo di plastica (blocco per il trasporto)

Ordinare tre pezzi per ciascun articolo!

Prima del primo utilizzo dell'apparecchiatura

💡 INFORMAZIONE!

Se si desidera trasportare l'apparecchiatura, reinstallare le viti di trasporto e i tappi di plastica per bloccare l'apparecchiatura in modo che durante il trasporto si evitino danni all'apparecchiatura a causa delle vibrazioni. In caso di smarrimento delle viti di trasporto o dei tappi in plastica, è possibile ordinarne de nuovi presso il proprio rivenditore.

Pulizia

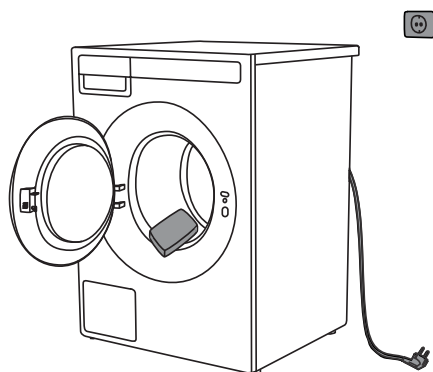

Aprire l'oblò dalla lavatrice scollegata dalla rete elettrica e pulire il cesto della lavatrice con un panno umido e un detersivo delicato.

Collegare la lavatrice alla rete elettrica, chiudere lo sportello della lavatrice ed eseguire il programma di autopulizia. Vedere il capitolo *PASSO 5: Selezione del programma/Tabella di programma*.

⚠️ AVVISO!

Non utilizzare solventi o detersivi che potrebbero danneggiare la lavatrice (seguire le raccomandazioni e le avvertenze dei produttori dei detersivi).

Aprire lo sportello

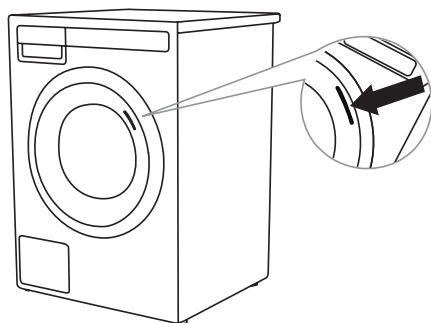

Lo sportello della lavatrice è progettato per aprirsi sul lato destro, con un indicatore visivo a forma di adesivo posto sulla parte anteriore dello sportello, che indica chiaramente il punto per la presa e l'apertura.

Può essere rimosso a seconda delle preferenze estetiche.

Installazione e collegamento

INFORMAZIONE!

Prima di collegare la lavatrice alla rete elettrica, attendere almeno 2 ore affinché raggiunga la temperatura ambiente.

Scelta dello spazio

AVVISO!

Non posizionare la lavatrice dietro a porte con serratura o scorrevoli, o a porte con cerniera sul lato opposto alla cerniera della porta della lavatrice. Posizionarla in una stanza in modo che il suo sportello possa essere aperto liberamente.

INFORMAZIONE!

Il pavimento su cui è posizionata la lavatrice deve avere una base in cemento, deve essere asciutto e pulito altrimenti la lavatrice potrebbe scivolare. Pulire anche la superficie inferiore dei piedini regolabili.

INFORMAZIONE!

La lavatrice deve essere dritta e stabile su una superficie solida.

Posizionamento della lavatrice

La lavatrice può essere installata come unità da incasso o autoportante.

INFORMAZIONE!

Quando si installa la lavatrice, la presa a muro deve essere facilmente accessibile.

Spazio necessario intorno alla lavatrice per ottenere le migliori prestazioni

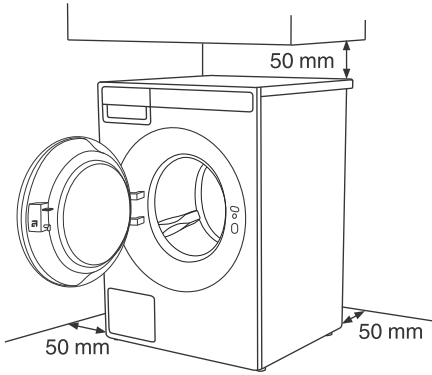

⚠ AVVISO!

La lavatrice non può essere a contatto con una parete o con mobili adiacenti. Per un funzionamento ottimale della lavatrice, si consiglia di osservare le distanze dalle pareti come indicato in figura. In caso di mancato rispetto degli spazi minimi richiesti, non è possibile garantire un funzionamento sicuro e corretto della lavatrice. Inoltre, può verificarsi anche il surriscaldamento.

Per motivi di sicurezza, la distanza minima tra la parte posteriore dell'elettrodomestico e la parete deve essere di almeno 25 mm e la distanza tra l'elettrodomestico e gli eventuali mobili sopra di esso deve essere di almeno 40 mm.

Apertura dell'oblò (visto dall'alto)

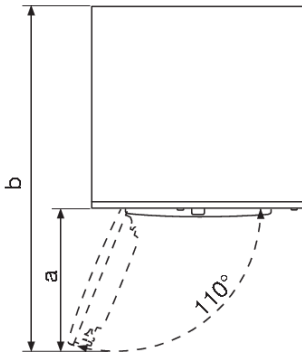

La larghezza dello sportello della lavatrice (a) è 450 mm.

La profondità della lavatrice con lo sportello aperto (b) è 1000 mm.

Lo sportello della lavatrice può essere aperto fino a un'angolatura di 110°.

Installazione e collegamento

Posizionamento su un rialzo

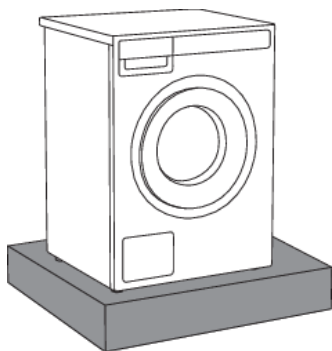

💡 INFORMAZIONE!

Se l'apparecchio viene installato su una base o su una struttura simile, allora dovrà essere fissato ad essa, al fine di prevenire il rischio di caduta. A tale scopo sono disponibili gli accessori originali ASKO, completi di istruzioni per il montaggio.

Regolazione dei piedini della lavatrice

Sistemare la lavatrice in modo che sia stabile. In questo modo si riducono al minimo il rumore, le vibrazioni e gli spostamenti della lavatrice.

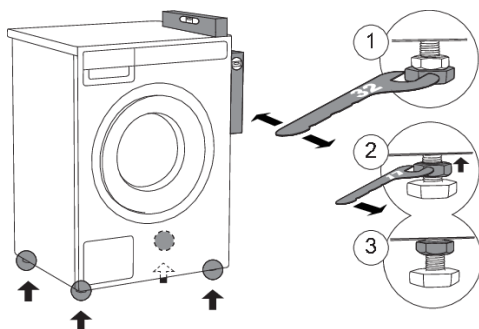

1 Livellare la lavatrice in senso longitudinale e trasversale ruotando i piedini (utilizzando una chiave inglese n. 32).

I piedini sono regolabili fino a +/- 1 cm.

2 Una volta impostata l'altezza adeguata dei piedini, utilizzare una chiave n. 17 per serrare saldamente i dadi di bloccaggio (contradadi) verso il fondo della macchina ↑.

3 Stringere i contraddadi fino alla fine.

💡 INFORMAZIONE!

La causa delle vibrazioni, lo spostamento della lavatrice nella stanza e il funzionamento rumoroso potrebbero derivare da una errata regolazione dei piedini regolabili. Un livellamento errato dei piedini regolabili non è oggetto di garanzia.

💡 INFORMAZIONE!

A volte, durante il funzionamento della lavatrice si sentono anche suoni insoliti o più forti che per la lavatrice sono inusuali e sono il più delle volte il risultato di un'installazione non corretta.

Apparecchiatura free-standing

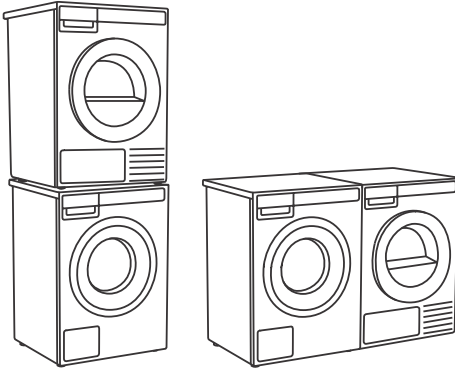

La superficie su cui viene posizionata deve essere pulita e dritta.

La lavatrice e l'asciugatrice possono essere posizionate una accanto all'altra.

Per impilare l'asciugatrice sopra la lavatrice, utilizzare i piedini anteriori e la staffa antiribaltamento. Consultare la sezione successiva.

Installazione dell'asciugatrice ASKO sopra ad una lavatrice ASKO

⚠ AVVISO!

L'installazione dell'asciugatrice sopra la lavatrice dev'essere svolta da almeno 2 persone.

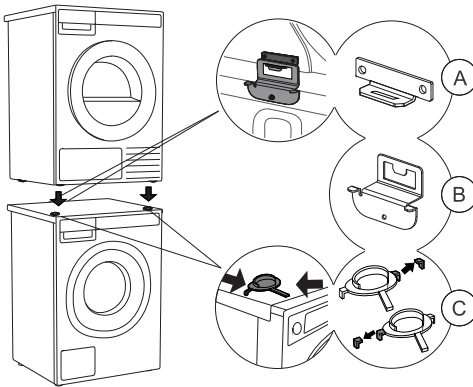

Per impilare l'asciugatrice sopra la lavatrice, utilizzare i piedini anteriori (poggiapiedi in plastica (C)) e la staffa antiribaltamento (A+B), forniti nel cestello dell'asciugatrice.

Se la lavatrice e l'asciugatrice non hanno le stesse dimensioni o se tra la lavatrice e l'asciugatrice è stato inserito un ripiano intermedio Hidden Helper, è possibile acquistare una staffa di collegamento progettata appositamente per la combinazione WM86-TD76 presso il proprio rivenditore o nel negozio di riparazione.

💡 INFORMAZIONE!

Per istruzioni dettagliate su come installare l'asciugatrice ASKO sulla lavatrice ASKO, consultare le istruzioni fornite con l'asciugatrice ASKO.

💡 INFORMAZIONE!

La staffa antiribaltamento (A+B) corrisponde alle lavatrici ASKO e non può essere installata su lavatrici di altre marche.

Installazione e collegamento

💡 INFORMAZIONE!

La lavatrice su cui si desidera installare l'asciugatrice, deve sopportarne il peso (vedere targheta o dati tecnici dell'asciugatrice).

Tutte le lavatrici ASKO reggono il peso dell'asciugatrice.

Incasso sotto piano

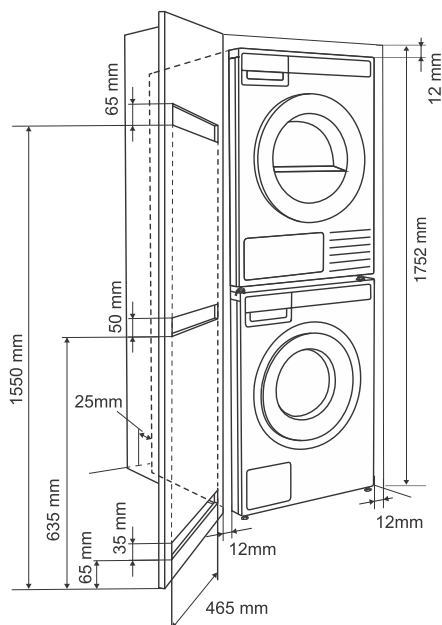

Installazione in un mobile

Gli elementi di comando sul pannello frontale degli apparecchi ASKO danno la possibilità che le lavatrici e asciugatrici vengano installate negli elementi di arredo o negli armadietti.

Assicurarsi che vi sia una distanza minima di 12 mm tra l'apparecchio e il mobile o la parete, e una distanza minima di 25 mm tra il bordo posteriore del pannello superiore dell'apparecchio e il mobile o la parete. Per garantire una corretta ventilazione, si consiglia uno sportello con griglie. In caso contrario, devono essere presenti aperture di ventilazione nello sportello. Vedere la figura per le aperture di ventilazione più piccole possibili.

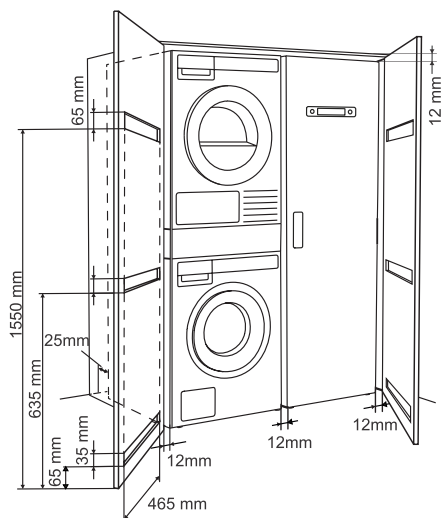

Requisiti di ventilazione per il concetto ASKO (quando l'apparecchio viene installato in un elemento di arredo o in un armadio)

Assicurarsi che vi sia spazio tra l'apparecchio e l'elemento di arredo o la parete, e una distanza minima di almeno 25 mm tra il bordo posteriore del pannello superiore dell'apparecchio e l'elemento di arredo o la parete.

Se l'apparecchio viene installato nell'elemento di arredo o nell'armadietto che si chiude con un'anta, si consiglia che l'anta sia a lamelle per garantire in tal modo una ventilazione sufficiente.

In caso contrario, lo sportello deve essere dotato di aperture di ventilazione. Vedere la figura per le dimensioni delle aperture di ventilazione.

💡 INFORMAZIONE!

Assicurarsi che lo sportello della lavatrice possa essere aperto senza ostacoli dopo l'installazione.

⚠️ AVVISO!

La mancata osservanza delle istruzioni potrebbe influire sul funzionamento dell'apparecchio e causare il malfunzionamento dell'apparecchio stesso.

Spostare o trasportare la lavatrice dopo la sua installazione

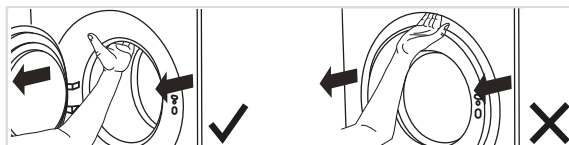

Nel caso che spostiate (riposizionate) la lavatrice senza imballaggio, aprire la porta e tirare la lavatrice tenendola come rappresentato nella figura.

💡 INFORMAZIONE!

Quando si sposta la lavatrice ulteriormente, è necessario utilizzare la protezione del trasporto (il cestello della lavatrice deve essere bloccato). Vedere il capitolo *Protezione per il trasporto*.

Installazione e collegamento

Allacciamento all'alimentazione dell'acqua

💡 INFORMAZIONE!

Il tubo di ingresso dell'acqua è incluso all'interno del cestello della lavatrice. Prima dell'uso, deve essere collegato all'elettrodomestico e alla rete idrica.

💡 INFORMAZIONE!

Il collegamento alla condotta dell'acqua deve essere effettuato da una persona qualificata.

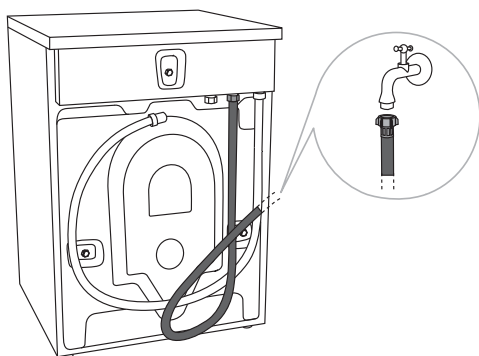

COLLEGAMENTO STANDARD

Collegare l'apparecchiatura al tubo di condotta in dotazione. La pressione dell'acqua deve essere 0,1-1 MPa (circa 1-10 kp/cm², 1-10 BAR, 10-100 N/cm²).

Se i tubi sono stati appena installati, si consiglia di risciacquarli per rimuovere eventuali impurità, altrimenti, la sporcizia potrebbe intasare il filtro nel tubo di ingresso della lavatrice bloccando l'entrata dell'acqua.

Il tubo deve essere serrato saldamente affinché il tubo sia chiuso a tenuta. I tubi chiusi a tenuta devono essere poi obbligatoriamente controllati.

💡 INFORMAZIONE!

La lavatrice ha un sensore che rileva le perdite d'acqua. Se c'è acqua sul fondo della lavatrice, il sensore attiverà un sistema di arresto per interrompere l'alimentazione di acqua alla lavatrice; il processo di lavaggio viene interrotto, l'alimentazione di acqua viene interrotta, l'apparecchio innesta la pompa e segnala un errore.

💡 INFORMAZIONE!

Usare solo il tubo di alimentazione fornito con la lavatrice. Non usare tubi usati o di altro tipo.

💡 INFORMAZIONE!

Se il collegamento del tubo di alimentazione è di dimensioni diverse rispetto al rubinetto dell'acqua (es. 3/4" → 1/2"), utilizzare un adattatore.

💡 INFORMAZIONE!

Quando si collega il tubo di alimentazione dell'acqua, assicurarsi di collegare il rubinetto in modo da consentire un flusso d'acqua sufficiente e regolare.

Installazione del tubo di scarico

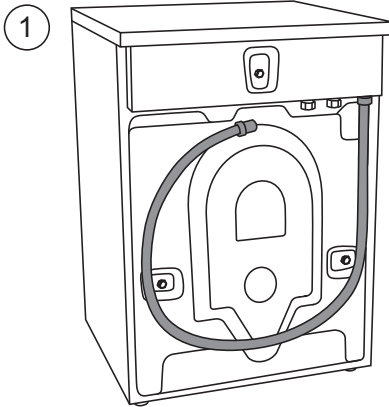

Alla consegna, la lavatrice presenta un tubo di scarico collegato alla parete posteriore (Figura 1), che deve essere collegato allo scarico.

💡 INFORMAZIONE!

In caso di mancato rispetto del corretto collegamento del tubo di scarico, non possiamo garantire il corretto funzionamento della lavatrice.

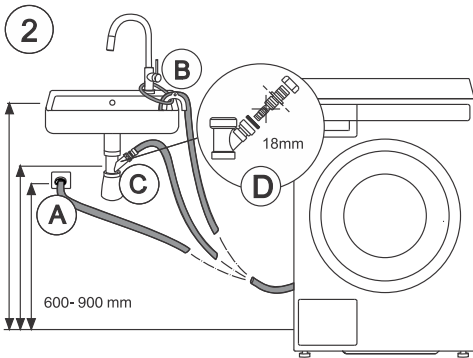

Il tubo di scarico può essere installato in tre modi (vedere Figura 2):

- 1 In uno scarico a parete con un sifone (A), che deve essere installato correttamente in modo da poter essere pulito;
- 2 In un lavandino o in una vasca da bagno (B). Utilizzare una cordicella per fissare il tubo attraverso l'apertura nel gomito in modo che non scivoli a terra;
- 3 Direttamente nello scarico del lavandino (C). Il diametro del tubo flessibile di scarico deve essere di almeno 4 cm. Il diametro interno del tubo flessibile deve essere almeno 18 mm (D).

L'estremità del tubo di scarico non può essere superiore a 900 mm e almeno 600 mm da terra. Si consiglia sempre la posizione inferiore (60 cm). Assicurarsi che il tubo di scarico non sia piegato.

ASKO Cura del bucato – Assistente nascosto (Hidden helpers)

L'Hidden Helper (ripiano singolo, cestello o asse da stiro) può essere installato tra la lavatrice e l'asciugatrice o sopra uno degli elettrodomestici.

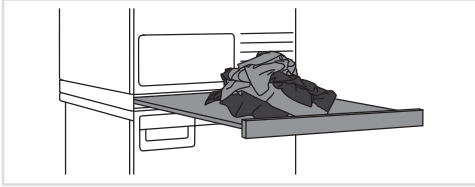

SLIM - Ripiano singolo

Ripiano estraibile. Può essere utilizzato come superficie aggiuntiva per piegare i vestiti, ordinare i calzini o come deposito. Rende anche il carico e lo scarico del bucato molto più facile. Può essere installato tra la lavatrice e l'asciugatrice.



BASKET - Cestello

Il cestino estraibile può essere facilmente aperto con la modalità tira e spingi (push-pull). È utile per ritirare il bucato e per portarlo nell'armadio o su una superficie per stirare e piegare.

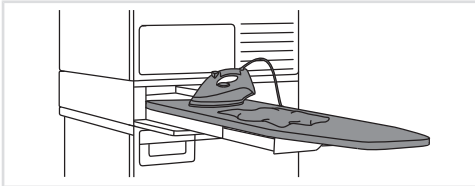

IRONING BOARD - Asse da stiro

L'asse da stiro è una buona soluzione perché è sempre a portata di mano quando c'è da stirare; quando non lo si usa lo si ripone al suo posto facilmente, in modo sicuro e invisibile.

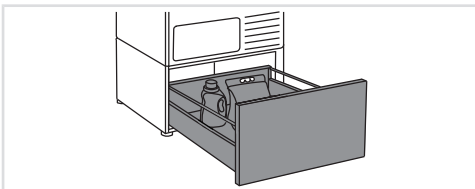

A PEDESTAL DRAWER - Un cassetto a piedistallo

Un utile cassetto portaoggetti con un'altezza di 30 cm. Ideale per riporre detersivi, ammorbidenti, appendiabiti, pioli, manuali d'uso e altri oggetti utili nella zona lavanderia.

Il cassetto a piedistallo è installato sotto la lavatrice o l'asciugatrice.

Disponibilità a seconda del mercato

DENOMINAZIONE	Bianco ART. No.	Titanio ART. No.	Nero grafite ART. No.
SLIM	HS60W - 746295	HS60T - 746296	HS60G - 746297
BASKET	HB150W - 746298	HB150T - 746299	HB150G - 746300
IRONING BOARD	HI150W - 746311	HI150T - 746312	HI150G - 746314
A PEDESTAL DRAWER	HP320W - 746315	HP320T - 746316	HP320G - 746317

Descrizione della lavatrice

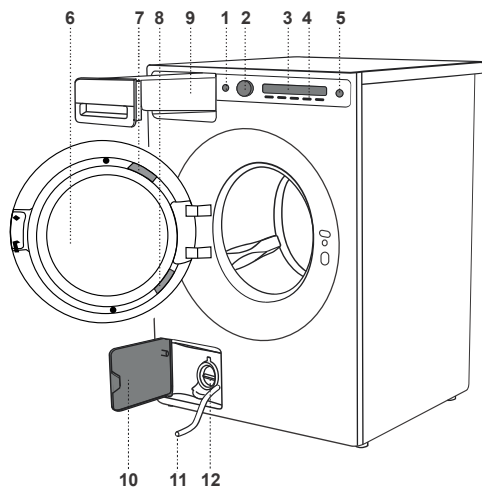

1. Interruttore principale per l'accensione/spegnimento (On/Off)
2. Manopola per la selezione del programma
3. Visualizzatore (Display)
4. Tasti per la selezione delle impostazioni dei programmi
5. Tasto Start/Pause (Start/Pause)
6. Oblo
7. Codice QR e AUID
8. Il pannello con le informazioni sulla lavatrice (sul lato interno dello sportello della lavatrice)
9. Cassettino del detersivo
10. Coperchio del filtro di scarico
11. Tubetto per lo scarico dell'acqua
12. Filtro della pompa di scarico (posizionata dietro il filtro della pompa)

Scomparto per il detersivo con sistema di dosaggio automatico (ADS)

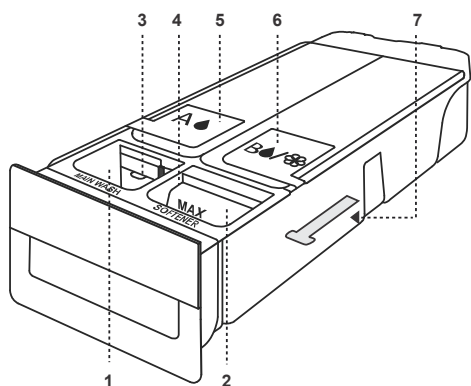

1. Scomparto per detersivo liquido di lavaggio principale e detersivo in polvere con la scritta »MainWash«
2. Scomparto per ammorbidente con la scritta »Softener«
3. Separatore o barriera mobile (3)
Utilizzare la posizione superiore per il detersivo in polvere. Utilizzare la posizione inferiore per il detersivo liquido.
4. Indicatore di livello
L'indicatore di livello, che mostra "ml" da un lato e "tbsp" dall'altro. Tirarlo verso l'alto e capovolgerlo dall'altra parte.
5. Serbatoio (A) per detersivo liquido per ADS
6. Serbatoio (B) per detersivo liquido o ammorbidente per ADS
7. Meccanismo di rilascio per lo scomparto per il detersivo (sul lato inferiore)

Impostazioni iniziali prima dell'uso

Quando la macchina viene collegata (vedere il capitolo *Installazione e collegamento*) e accesa per la prima volta, configurare prima le seguenti impostazioni:

1. Scegliere una lingua (Language)

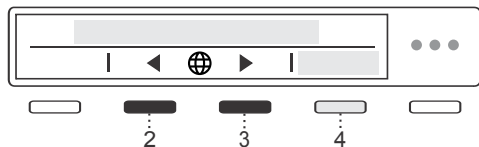

Utilizzare i pulsanti 2 e 3 per navigare l'elenco delle lingue e selezionare la lingua desiderata.

Confermare la selezione premendo 4 Salva-re (Save).

AVVISO!

Dopo aver selezionato la lingua, l'elettrodomestico informa che è necessario rimuovere tutte le protezioni per il trasporto dall'elettrodomestico. Se questa operazione è già stata completata, continuare a configurare l'elettrodomestico premendo 4 Conferma (Confirm).

Dopo aver selezionato la lingua, ruotare il tasto in senso orario e selezionare l'impostazione per impostare le unità di misura.

2. Impostazioni dell'unità (Unit settings)

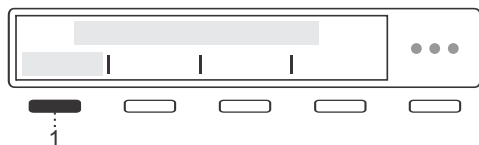

Unità di temperatura (Temperature unit)

Premendo 1 si imposta l'unità di misura della temperatura:

- Celsius **°C** o
- Fahrenheit **°F**.

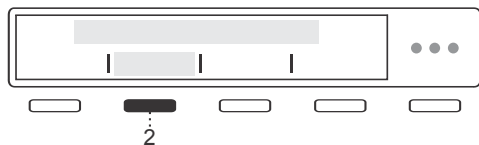

Unità liquidi (Liquid unit)

Premendo 2 si imposta l'unità di misura per i liquidi:

- Millilitri **ml** o
- Cucchiaini da tavola **tbsp**.

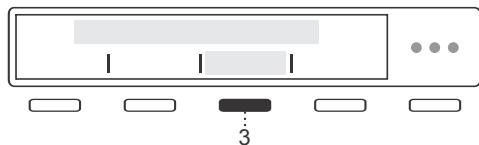

Unità peso (Weight unit)

Premendo 3 si imposta l'unità di misura del peso:

- chilogrammi **kg** o
- libbre **lbs**.

Confermare la selezione premendo 4 Salvare (Save).

3. Durezza acqua



Premendo 2 e 3 si seleziona la durezza dell'acqua, avendo a disposizione i seguenti livelli: morbida (Soft) / normale (Normal) / dura (Hard).

Impostazioni iniziali prima dell'uso

Per ulteriori informazioni, premere 1 Informazioni.

Come determinare la durezza dell'acqua:

- utilizzare la striscia reattiva,
- contattare il distributore di acqua locale.

Tabella per la durezza dell'acqua; vedere il capitolo *Impostazioni/Durezza acqua (Water hardness)*.

La quantità di detersivo dipende dalla durezza dell'acqua. Per i dettagli, leggere le informazioni sulla confezione del detersivo. Contattare la società idrica locale per verificare la durezza dell'acqua nella propria zona.

💡 INFORMAZIONE!

Ogni apparecchiatura viene collaudata in fabbrica prima della spedizione.

Per tale ragione è possibile che resti un po' di acqua nella pompa di scarico, tuttavia ciò non influisce sulla qualità dell'apparecchiatura e non la danneggia.

4. Auto dose system (ADS)

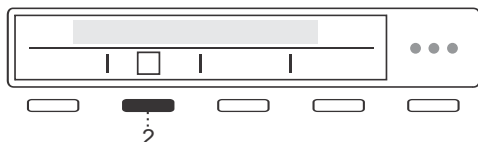

Premendo 2 è possibile scegliere se **attivare** (On) o **disattivare** (Off) ADS.

Scegliendo questa impostazione, si selezionerà da quale serbatoio (A o B) verrà dosato il detersivo liquido.

A Detersivo liquido per: bucato colorato, bianco, nero, delicato o altro.

B Detersivo liquido per: bucato colorato, bianco, nero o delicato, ammorbidente o altri brillantanti.

Non versare detersivi con candeggina nel serbatoio B. Scegliere la quantità di detersivo in base alle raccomandazioni del produttore del detersivo liquido sulla confezione.

💡 INFORMAZIONE!

La quantità di detersivo nei modelli con ADS viene dosata anche in base alla durezza dell'acqua impostata.

Per informazioni dettagliate sulle impostazioni del menu ADS, vedere il capitolo *Funzioni speciali*.

5. Impostazioni Wi-Fi

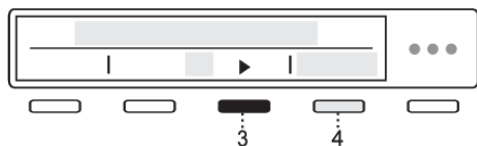

È possibile accendere la connessione Wi-Fi premendo 3 e confermare la selezione premendo 4 Salvare (Save).

Se è stata attivata la connessione Wi-Fi, vedere la procedura di configurazione nel capitolo seguente *Come abilitare il Wi-Fi sul dispositivo?*.

Se non si desidera impostare la connessione Wi-Fi in questo momento, utilizzare la manopola di selezione del programma per procedere.

La lavatrice è ora configurata e pronta all'uso.

Impostazioni iniziali prima dell'uso

Connessione dell'elettrodomestico con l'applicazione ConnectLife

ConnectLife è una piattaforma per la casa intelligente che connette persone, dispositivi e servizi. Con l'app ConnectLife è possibile monitorare e gestire con facilità i dispositivi smart, ricevere notifiche direttamente sul dispositivo smart e aggiornare il software (le funzioni disponibili dipendono dall'apparecchiatura e dalla regione).

Per collegare il proprio dispositivo smart alla piattaforma ConnectLife, è necessaria una rete Wi-Fi domestica (sono supportate solo reti a 2,4 GHz) e un dispositivo smart dotato dell'applicazione ConnectLife.



PASSAGGIO 1: scarica l'app ConnectLife scansionando il codice QR incluso o cercandolo nel tuo app store preferito.

PASSO 2: Installare l'app ConnectLife e creare un account.

PASSAGGIO 3: nell'app ConnectLife andare al menu "Aggiungi dispositivo" e selezionare il tipo di dispositivo appropriato. Quindi scansionare il codice QR (si trova sulla targhetta dell'elettrodomestico; è possibile anche inserire manualmente il numero AUID/SN).

PASSAGGIO 4: l'applicazione ti guiderà attraverso l'intero processo di connessione dell'elettrodomestico al tuo dispositivo smart.

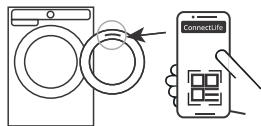

Una volta connesso, l'elettrodomestico può essere gestito a distanza tramite l'applicazione.

Suggerimenti utili per il proprio dispositivo intelligente



INFORMAZIONE!

Il codice QR del dispositivo richiesto dall'app durante il processo di installazione si trova sulla targhetta dell'elettrodomestico (vedere il capitolo *Assistenza*).

Come abilitare il Wi-Fi sul dispositivo?

1. Accendere l'apparecchio. Nel menu principale, utilizzare la manopola di selezione del programma per selezionare *Impostazioni di sistema (System settings)*. Confermare la selezione premendo (4) Invio (Enter).
2. Ruotare la manopola di selezione del programma verso destra e selezionare *Impostazioni Wi-Fi (Wi-Fi settings)*. Confermare la selezione premendo (4) Invio (Enter).
3. Se *l'impianto Wi-Fi (Wi-Fi system)* non è acceso, attivarlo premendo (3).
4. Utilizzare la manopola di selezione del programma per selezionare *Imposta connessione (Connection setup)*, e premere (3) *Invio (Enter)*. Premere (4) *Avanti (Next)*.
5. Se non si dispone ancora dell'app ConnectLife installata sullo smartphone (o su qualsiasi altro dispositivo smart), installarla ora (scansionare il codice QR sullo schermo), creare un account utente e accedere.
6.
 - Nell'app ConnectLife, aprire il menu *Aggiungi dispositivo*.
 - Seguire le istruzioni nell'app ConnectLife.
 - Selezionare il tipo di elettrodomestico.
 - Scansionare il codice QR (che si trova sulla targhetta dell'elettrodomestico).
 - Sull'elettrodomestico premere (4) *Avanti (Next)*.

Impostazioni iniziali prima dell'uso

- Inizierà il conto alla rovescia di 5 minuti. In questo momento, connettere l'app all'apparecchio.
- Nell'app ConnectLife, le istruzioni guideranno nel processo di immissione dei dati appropriati per la connessione dell'apparecchio alla rete domestica.

Come abilitare l'avvio remoto dell'elettrodomestico?

Nel menu principale, ruotare la manopola di selezione del programma verso sinistra per selezionare *Avvio a distanza (Remote start)*. Per attivare, premere il tasto Start/Pause (lo sportello deve essere chiuso). Il display visualizzerà *(Remote start/Activated)*.

L'elettrodomestico è ora pronto per il controllo remoto tramite ConnectLife.

INFORMAZIONE!

Avvio a distanza (Remote start) rimarrà attivo per le successive 24 ore, a meno che non venga annullato. In questo tempo, l'apparecchio può entrare in modalità standby e il display si spegnerà. Se succede, il logo resterà illuminato, questo vuol dire che *Avvio a distanza (Remote start)* è ancora attivo.

Come aggiungere un altro utente o più utenti?

Vedere il capitolo *Come abilitare il Wi-Fi sul dispositivo?* e osservare i punti 1 e 2.

Utilizzare la manopola di selezione del programma per selezionare *Aggiungi dispositivo (Add device)*, e premere (3) *Invio (Enter)*. Come nuovo utente, se non si dispone ancora dell'app ConnectLife, installarla sul proprio dispositivo smart.

- Nell'app ConnectLife accedere al menu *Aggiungi dispositivo* e seguire le istruzioni.
- Sull'elettrodomestico, premere (4) *Avanti (Next)*.
- - Inizierà il conto alla rovescia di 3 minuti. In questo momento, connettere l'app all'apparecchio.
- È quindi possibile completare e confermare l'impostazione nell'applicazione.

Come rimuovere gli utenti?

Come rimuovere un utente (Remove device)?

Vedere il capitolo *Come abilitare il Wi-Fi sul dispositivo?* e osservare i punti 1 e 2.

Utilizzare la manopola di selezione del programma per selezionare *Rimuovere dispositivo (Remove device)*, e premere (3) *Invio (Enter)*. Premere (4) *Ok*. Seguire le istruzioni visualizzate sullo schermo dell'apparecchio.

INFORMAZIONE!

Questo passaggio rimuoverà tutti gli utenti attivi dell'apparecchio. Se si desidera utilizzare nuovamente l'elettrodomestico da remoto, è necessario ripetere il processo di aggiunta di un utente.

Impostazioni iniziali prima dell'uso

Che router Wi-Fi può essere utilizzato?

Sono supportate solo le reti a 2,4 GHz. Se l'app ConnectLife non riesce a trovare la rete locale durante il processo di configurazione della connessione, verificare quanto segue:

- il router funziona alla frequenza di 2,4 GHz,
- la rete è nascosta, e
- il segnale è abbastanza forte.

Altre domande?

Visitaci su www.connectlife.io o contattaci all'indirizzo hello@connectlife.io.

Aggiornamento remoto del software

Quando si riceve una notifica di aggiornamento del software, è possibile scegliere di aggiornare il software nel menu dell'app nelle impostazioni. Alla conferma, l'aggiornamento viene eseguito, l'elettrodomestico deve essere in modalità standby in questo momento (maggiori informazioni sulla modalità standby sono disponibili nel capitolo *Tabella dei valori di consumo*).

Controllare le opzioni di aggiornamento del software nell'app ConnectLife.

Dose (Dose)

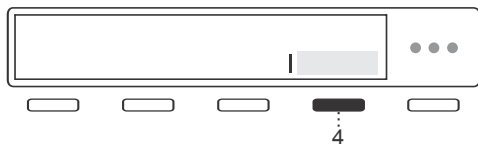

Per accedere alle impostazioni delle Modalità di dosaggio (Dose) per prima cosa seleziona il programma di lavaggio desiderato e premi l'icona 4.

Scegliere tra:

- Assistenza per il dosaggio manuale del detersivo se si seleziona **Assistenza manuale** premendo 2 per **On** (On).
- Dosaggio del detersivo dai serbatoi A o B, se precedentemente selezionato **Attivare** (On) **ADS** (vedere il capitolo successivo *Auto dose system (ADS)*).
- **Scegliere il livello di sporco** (è possibile scegliere tra 3 livelli).
- Se nessuna delle opzioni viene selezionata, la lavatrice pomperà automaticamente il detersivo erogato dalla camera di dosaggio manuale.
- Il contenuto dei serbatoi A e B non influisce sugli altri scomparti nel vano del distributore di detersivo.

Assistenza manuale (Manual Assist)

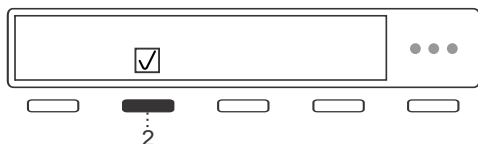

Attivando **attivare** (On) manual assist, la lavatrice consiglierà la quantità ottimale di detersivo in base alle impostazioni selezionate.

Quando si seleziona il programma di lavaggio e si preme **Start/Pausa**, il programma di dosaggio manuale del detersivo offrirà la quantità di detersivo (a sinistra: concentrato /a destra: quantità non concentrata di detersivo liquido).

Dosare la quantità raccomandata nel contenitore di dosaggio e premere **Start/Pausa**.

Assistenza per il dosaggio manuale del detersivo deve essere selezionata ogni volta che viene avviato il programma di lavaggio. In alcuni programmi la funzione non è disponibile.

Auto dose system (ADS)

1. Selezione delle impostazioni per ADS
2. Riempimento del serbatoio per ADS
3. Disattivare la funzione di dosaggio automatico nel menu ADS.

1. Selezione delle impostazioni per ADS

Il sistema di dosaggio automatico (Auto Dose System) (in seguito denominato ADS) consente di conservare ed erogare ammorbidente e detersivo liquido in serbatoi separati situati nel serbatoio di erogazione, oltre allo scomparto di erogazione del detersivo manuale.

Quando la funzione ADS è abilitata, l'elettrodomestico erogherà automaticamente il detersivo e l'ammorbidente.

Funzioni speciali

Le impostazioni ADS sono accessibili tramite le Impostazioni del programma. Selezionare il programma desiderato e selezionare l'impostazione Modalità di dosaggio (Dose).

Nel menu modalità di dosaggio (Dose) inserire l'ultima selezione possibile di ADS premendo il tasto 4.

Ruotare la manopola di selezione del programma per passare all'ultima opzione nel menu delle impostazioni di dosaggio automatico, quindi premere il pulsante 4 per accedere alle impostazioni.

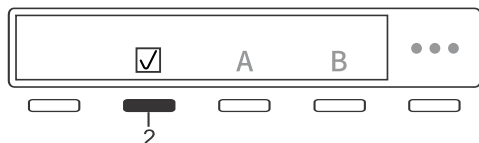

Premere il pulsante 2 per **abilitare** (On) ADS. Premere il pulsante 3 per il serbatoio A o il pulsante 4 per il serbatoio B per accedere al menu di selezione del tipo di biancheria.

Ruotare la manopola verso sinistra o verso destra per selezionare il tipo di biancheria appropriato, quindi confermare la selezione premendo il tasto 2. Premere nuovamente il pulsante 3 per accedere al menu delle impostazioni della quantità di detersivo, dove è possibile ruotare la manopola a sinistra o a destra per impostare la quantità desiderata (in ml).

L'ultima impostazione viene salvata e può essere modificata per il ciclo successivo di lavaggio. In alcuni programmi l'impostazione ADS non è disponibile.

A, B. Scegliere il serbatoio da cui verrà erogato il detersivo, in base al tipo di bucato.

Tipo di bucato:

A  Detersivo liquido per: bucato colorato, bianco, nero, delicato o altro.

B  Detersivo liquido per diversi tipi di bucato, ammorbidente o altri brillantanti.

AVVISO!

Se il serbatoio B è impostato su detersivo liquido per bucato colorato, bianco, nero o delicato, è possibile accendere un solo serbatoio per ADS alla volta.

Nel caso in cui il serbatoio B sia impostato su ammorbidente o altri detersivi, i serbatoi A e B possono essere attivati contemporaneamente.

AVVISO!

Quando c'è carenza di detersivo nel serbatoio A o B, appariranno notifiche e simboli di ricarica.

Seguire le istruzioni sul display.

Quando si seleziona il programma Lana / A mano (Wool/Hand Wash) utilizzare un detersivo per lana e non utilizzare l'ammorbidente.

Premendo il tasto 1 Uscire (Exit) si torna al menu Dose modes.

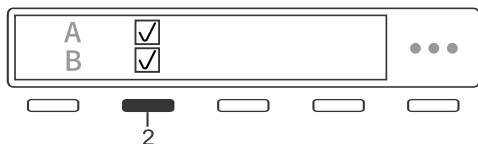

È possibile scegliere tra: dosaggio automatico del detersivo dal serbatoio A (prima scelta) o dal serbatoio B (seconda scelta). Confermare la selezione premendo il tasto 2.

Prima di scegliere il serbatoio A o B, è necessario riempire il serbatoio con detersivo liquido.

C. Scegliere il livello di sporco del bucato. Scegliere se:



- Bucato poco sporco
- Bucato normalmente sporco
- Bucato molto sporco

Il programma di lavaggio sceglierà la quantità di detersivo adatta in base all'impostazione del livello di sporco scelta.

Tornare alle impostazioni ADS (Settings)

a, b. Quantità (concentrazione) di detersivo liquido (ml/ciclo dal serbatoio A o B).

Scegliere la quantità di detersivo in base alle raccomandazioni del produttore del detersivo liquido sulla confezione.

Per entrambi i serbatoi è possibile specificare la quantità di agente da dosare da 10 ml a 100 ml.

Per questo modello di lavatrice, osservare le raccomandazioni per un carico di 4-6 kg, durezza media dell'acqua e biancheria mediamente sporca.

La quantità di detersivo o ammorbidente dosata sarà regolata per:

- **Durezza acqua** (i gradi disponibili sono: morbida, media - normale e dura). Il grado di base/pre-impostato è media, che può essere modificato dall'utente. Per il corretto funzionamento del sistema ADS si consiglia di impostare il corretto livello di durezza dell'acqua (vedere il capitolo *Impostazioni/Durezza acqua (Water hardness)*).
- **Programma di lavaggio selezionato.**
- **Quantità di bucato (carico).**
- **Impostare i livelli di sporco.**
- **Impostare il valore del detersivo liquido.**

c. Sostituzione del detersivo liquido nell' ADS

Si consiglia di cambiare il detersivo quando il serbatoio è vuoto. In caso contrario, il serbatoio deve essere svuotato e pulito (vedere il capitolo *Pulizia del contenitore di dosaggio*).

Quando si cambia il detersivo nel serbatoio B, selezionare il programma di lavaggio appropriato in base al tipo di bucato.

Nel caso delle seguenti combinazioni:

- Programma biancheria bianca (White laundry) + detersivo per bucato bianco + disattivato ADS o
- Programma per biancheria colorata (Coloured laundry) + detersivo per bucato colorato (ma non selezionato)

Funzioni speciali

quindi, versare un tipo diverso di detersivo liquido nel serbatoio B rispetto a quello selezionato nel serbatoio A. Ad esempio, se si è scelto il programma Black, è probabile che si versi un detersivo specificamente progettato per il bucato nero nel serbatoio. Per alcuni programmi, sarà inviata una notifica per selezionare il detersivo appropriato.

🔔 INFORMAZIONE!

Se il serbatoio non è vuoto, il contenitore di dosaggio deve essere rimosso e il serbatoio pulito (vedere il capitolo *Pulizia del cassetto del detersivo*).

2. Riempimento del serbatoio con detersivo liquido

Quando si desidera utilizzare la funzione ADS per la prima volta, sarà necessario riempire il contenitore di dosaggio.

⚠ AVVISO!

Mentre il programma di lavaggio è in esecuzione, non aprire il contenitore di dosaggio e non aggiungere ammorbidente o detersivo liquido allo scomparto ADS.

🔔 INFORMAZIONE!

Avviare l'erogazione del detersivo liquido nel serbatoio selezionato. Il serbatoio può essere riempito fino al segno MAX (la quantità massima di detersivo che può essere versata nel serbatoio è di 1,1 l).

DESCRIZIONE DEL CONTENITORE DI DOSAGGIO

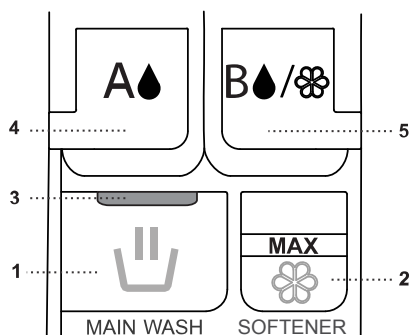

1 - Scomparto per il detersivo liquido del lavaggio principale e detersivo in polvere con la scritta "MainWash".

2 - Scomparto per ammorbidente con la scritta "Softener".

3 - Separatore o barriera mobile.

4 - Serbatoio (A) per detersivo liquido per ADS.

5 - Serbatoio (B) per detersivo liquido o ammorbidente per ADS.

PROCESSO DI RIEMPIMENTO

1 - Estrarre il contenitore di dosaggio.

2 - Aprire il coperchio del serbatoio ADS A e versarvi del detersivo liquido fino al segno »MAX«.

3 - Aprire il coperchio del serbatoio ADS B e versare detersivo liquido, ammorbidente o altro detersivo fino al segno »MAX«.

- 4 - Per il lavaggio senza ADS, versare detersivo liquido o in polvere nello scomparto anteriore sinistro con la scritta »MainWash«.
- 5 - Versare l'ammorbidente nello scomparto anteriore destro per il lavaggio senza ADS.
- 6 - Chiudere il contenitore del detersivo.

⚠ AVVISO!

Non posizionare detersivo in polvere nello scomparto ADS.

- Se il sistema ADS è attivato, è anche possibile aggiungere ammorbidente o altri detersivi liquidi (ad es. smacchiatore) all'erogatore.
- All'inizio del programma, l'acqua fluirà attraverso l'erogatore e raccoglierà tutti gli agenti aggiunti, anche se il sistema ADS è attivo.
- Verrà utilizzato il contenuto del dispenser – quindi, non aggiungere agenti che non sono necessari.
- L'uso improprio di detersivi aggiuntivi nell'erogatore può causare un'eccessiva formazione di schiuma nell'apparecchio.

💡 INFORMAZIONE!

Utilizzare solo detersivi liquidi e ammorbidenti o gel consigliati dal produttore per l'uso in Dosaggio automatico.

Non mescolare detersivi o ammorbidenti liquidi diversi. Se si sta sostituendo il detersivo liquido (tipo, produttore...), svuotare completamente il contenitore di dosaggio e pulire gli scomparti del contenitore di dosaggio (vedere il capitolo *Pulizia e manutenzione*/Pulizia del vassoio dell'erogatore).

Non mescolare detersivo e ammorbidente.

Non utilizzare detersivi o ammorbidenti concentrati o fortemente concentrati (la viscosità massima consentita è 800 mPa.s). Sono utilizzabili solo se diluiti con acqua.

Per evitare che il contenitore per il dosaggio si secchi, non lasciare aperto il coperchio del contenitore di dosaggio per lunghi periodi di tempo.

Si consiglia di versare detersivo liquido o ammorbidente solo fino al segno MAX negli scomparti.

⚠ AVVISO!

Non utilizzare prodotti a base di solventi, corrosivi o che emettono gas (ad es. candeggina liquida).

3. Spegnimento del dosaggio automatico nel menu ADS.

Nel menu dose mode (Dose) selezionare l'ultima opzione per ADS per accedere alle impostazioni.

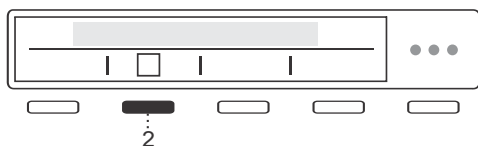

Premendo 2 **Disattivare** (Off) ADS. Pertanto, il sistema non doserà automaticamente il detersivo.

💡 INFORMAZIONE!

Non è possibile selezionare il Prelavaggio se ADS è disattivato.

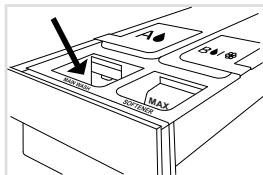

Quando si utilizza un programma di lavaggio con ADS spento o disabilitato, aggiungere detersivo allo scomparto del detersivo manuale.

Riempire lo scomparto con detersivo liquido o in polvere. Seguire le indicazioni sul separatore/divisorio mobile per detersivo in polvere/liquido. Quando si utilizza detersivo in polvere, sollevare il separatore o il divisorio mobile verso l'alto.

Consigli prima del lavaggio

In questa sezione sono riportati alcuni consigli su come preparare il bucato al lavaggio.

Prima di utilizzare la lavatrice, rimuovere con cura eventuali oggetti solidi e particelle dai tessuti che si intende lavare per evitare danni all'apparecchio o intasamenti al filtro della pompa. Incluso (controllare anche tutte le tasche e le pattine):

- oggetti solidi (ad es. viti, fermagli, piccole pietre, fieno, ecc.),
- residui di cibo (ad es. ossa, impasto essiccato, ecc.),
- particelle essiccate di materiali da costruzione (ad esempio, malta, sabbia, fango, ecc.).

⚠ AVVISO!

Il produttore non si assume alcuna responsabilità per malfunzionamenti derivanti dalla mancata osservanza di queste istruzioni, che possono anche influire sulla validità della garanzia. Inoltre, il produttore non copre i costi di assistenza in caso di oggetti estranei nella pompa o nella pulizia della pompa.

Suddivisione del bucato

Suddividere il bucato in base a:

- grado di sporcizia,
- colore
- materiale,
- temperatura di lavaggio ammissibile.

Capi di abbigliamento

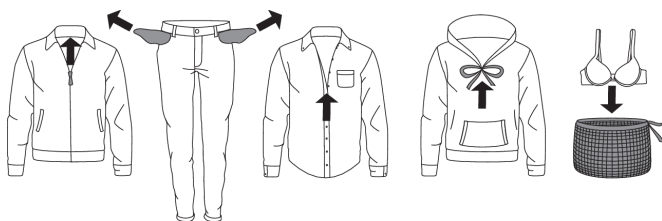

- Distribuire il bucato secondo il tipo di tessuto, colore, grado di sporcizia e temperatura di lavaggio consentita (vedere *Tabella di programma*).
- Lavare separatamente il bucato che rilascia fibre ossia pelucchi.
- Svuota le tasche. Monete, chiodi e simili possono danneggiare la macchina e i tessuti.
- Chiudere i bottoni e le cerniere, annodare i lacci e girare le tasche verso l'esterno, rimuovere i vari pezzi metallici che potrebbero danneggiare la biancheria, l'interno della lavatrice o ostruire lo scarico.
- Girare il bucato delicato verso l'esterno. Questo riduce il rischio di strappi e di scolorimenti.
- Inserire il bucato molto delicato e i piccoli capi di bucato nell'apposito sacchetto in tessuto. (Il sacchetto in tessuto per il bucato può essere acquistato come accessorio.)

Consigli prima del lavaggio







Simboli del bucato

Tenere in considerazione i simboli presenti nelle etichette degli indumenti.

I simboli per la cura dei capi tessili:

Lavaggio normale;





Lavaggio delicato

	Temp. max. di lavaggio 90°C		Temp. max. di lavaggio 40°C		Lavare a mano
	Temp. max. di lavaggio 60°C		Temp. max. di lavaggio 30°C		Lavaggio non consentito

Candeggio

	Candeggio in acqua fredda		Candeggio non consentito
---	---------------------------	---	--------------------------







Lavaggio a secco

	Lavaggio a secco con tutti i prodotti		Percloroetilene R11, R113, petrolio
	Lavaggio a secco con cherosene, alcool puro e con R113		Lavaggio a secco non consentito

Stiratura

	Ferro da stiro a max. 200°C		Ferro da stiro a max. 110°C
	Ferro da stiro a max. 150°C		Non stirare

Asciugatura

Asciugatura all'aria		Asciugatura nell'asciugatrice	
	Asciugatura su superficie piana		Asciugatura ad alte temperature
	Asciugatura del bucato non strizzato		Asciugatura a basse temperature
	Asciugatura del bucato sullo stendibiancheria o sulla gruccia		Non asciugare nell'asciugatrice

Tipi di bucato

Cotone colorato

Il bucato in cotone tinto che deve essere lavato a 40 °C deve essere prima lavato a una temperatura di 60 °C per rimuovere il colorante in eccesso. Se ciò non viene fatto, c'è il pericolo che il colorante venga lavato via da tali articoli. Per mantenere il colore del tessuto, utilizzare un detersivo privo di candeggina.

Lino grezzo

I tessuti di lino non sbiancati devono essere lavati a 60 °C con un detersivo privo di candeggina o agenti sbiancanti ottici. Il bucato in lino molto sporco può essere occasionalmente lavato a temperature più elevate, ma non troppo spesso in quanto il calore potrebbe rovinarne la lucentezza e la resistenza.

Lana

Questi tessuti hanno il simbolo per il lavaggio in lavatrice o a mano. Il programma Lana / Lavaggio a mano (Wool/Hand wash) è altrettanto delicato o anche più delicato del lavaggio a mano.

La lana è particolarmente sensibile al lavaggio e alle procedure simili.

Quando si seleziona il programma Lana / A mano (Wool/Hand Wash) utilizzare un detersivo per lana e non utilizzare l'ammorbidente.

Se non si desidera utilizzare la centrifuga per i vestiti, selezionare un'impostazione senza centrifuga (vedere il capitolo *PASSO 6: Selezione delle impostazioni del programma*). Tuttavia, la maggior parte degli indumenti è in grado di sopportare un breve periodo di centrifuga. La velocità di centrifuga massima disponibile è di 800 giri/min.

Tessuti in viscosa e sintetici

I materiali in viscosa e alcune fibre sintetiche sono altamente sensibili e richiedono molto spazio per non sguaiarsi. Durante il lavaggio riempire il carico consigliato per il programma e scegliere un programma con velocità di centrifuga non superiore a 1200 giri/min.

INFORMAZIONE!

La viscosa e gli acetati bagnati sono fragili.

Risparmio di tempo e di energia elettrica

Risparmiare tempo utilizzando la Modalità Rapida (Speed mode) e risparmiare energia con la modalità di lavaggio Eco (ecological) (Green mode).

Risparmio ed efficienza

È possibile risparmiare molta energia evitando di utilizzare i programmi con la temperatura più alta.

Selezionare il programma Rapido (QuickPro) se si desidera solo rinfrescare il bucato o utilizzare il Programma a tempo (Time program). Ciò farà risparmiare acqua ed energia.

Se si seleziona la velocità massima di centrifuga, si riduce il consumo di energia per asciugare il bucato con l'asciugatrice o con l'armadio asciuga biancheria.

Consigli prima del lavaggio

Detersivi

INFORMAZIONE!

I detersivi di marca ecologica sono meno dannosi per l'ambiente.

Utilizzare solo detersivi per il bucato a macchina.

Quando si usano agenti densi o detersivi liquidi per il bucato, si consiglia di diluirli con acqua per prevenire l'intasamento dello scarico del cassetto del detersivo.

I detersivi liquidi sono finalizzati per i programmi di lavaggio senza prelavaggio.

Aggiungere i detersivi solo in conformità con le raccomandazioni dei produttori di detersivi. La quantità raccomandata di detersivo per il lavaggio a determinati carichi e livelli di durezza dell'acqua è specificata sulla confezione del detersivo.

Accessori di dosaggio

Per dosare correttamente i detersivi, in particolare quelli liquidi, utilizzare gli accessori forniti dal produttore del detersivo.

Macchie

Se i vestiti hanno macchie resistenti (sangue, uova, caffè, erba ecc.), prima di metterli in lavatrice devono essere trattati appropriatamente. Quindi lavare il bucato usando i programmi speciali (a seconda del modello di lavatrice).

Prima di utilizzare smacchiatori specifici, si può provare a eliminare le piccole macchie leggere con rimedi naturali ed ecocompatibili.

Bisogna però agire subito! Le macchie devono essere assorbite con una spugna assorbente o un tovagliolo di carta, quindi lavate con acqua fredda (tiepida), ma assolutamente non con acqua calda!

Usando prodotti per sbiancare o per rimuovere delle macchie, vi è il rischio di formazione di ruggine (corrosione) e di scolorimento dell'apparecchiatura.

AVVISO!

Per proteggere l'ambiente sconsigliamo di usare sostanze chimiche forti.

Non usare agenti chimici, ma solo detersivi speciali per rimuovere le macchie.

Tintura dei tessuti

Se si desidera tingere i tessuti utilizzando la lavatrice, scegliere il programma Cotone (Cotton) con la possibilità di selezionare la funzione Extra risciacquo (Super Rinse). Scegliere la temperatura in base alle raccomandazioni del produttore del colorante. Se si tingono tessuti misti, come poliestere/cotone, scegliere una bassa velocità di centrifuga.

Dopo la tintura utilizzare il programma Pulizia cestello (Drum Cleaning). Usare la quantità di detersivo utilizzata regolarmente.

Usando prodotti per sbiancare o per rimuovere delle macchie, vi è il rischio di formazione di ruggine (corrosione) e di scolorimento dell'apparecchiatura.

AVVISO!

Per proteggere l'ambiente sconsigliamo di usare sostanze chimiche forti.

Lavando a basse temperature e/o con detersivi liquidi si rischia lo sviluppo di microrganismi e un odore sgradevole in lavatrice. Lasciare aperto lo sportello della lavatrice dopo ogni lavaggio per consentire all'apparecchio di asciugarsi. Se si rileva un odore sgradevole, eseguire il programma (Drum Cleaning).

Per prevenire e rimuovere i depositi di calcare, utilizzare solo agenti con una protezione anticorrosiva aggiuntiva. Osservare le istruzioni del produttore del detersivo. Per rimuovere i depositi di calcare, si consiglia di avviare il programma (Drum Cleaning). Aggiungere aceto di alcool (2 dl).

Si consiglia di evitare di lavare piccole quantità di bucato per via del risparmio energetico e per ottenere delle migliori prestazioni dalla lavatrice.

È possibile risparmiare energia e acqua riempiendo la lavatrice alla capacità specificata dal produttore per ciascun programma.

Lavaggio passo dopo passo (1 – 8)

PASSO 1: Suddividere il bucato

Vedere il capitolo *Consigli prima del lavaggio*.

⚠️ INFORMAZIONE!

Mettere i reggiseni con bacchette nella retina per il bucato. Svuotare le tasche; le monete, i chiodi e simili possono provocare danni alla lavatrice e ai tessuti.

PASSO 2: Accendere l'interruttore principale



Attivare/Disattivare

Premere il tasto  attivare/disattivare (On/Off).

PASSO 3: Aprire l'oblò della lavatrice e inserire il bucato

Aprire l'oblò della lavatrice tirando la porta verso di sé.

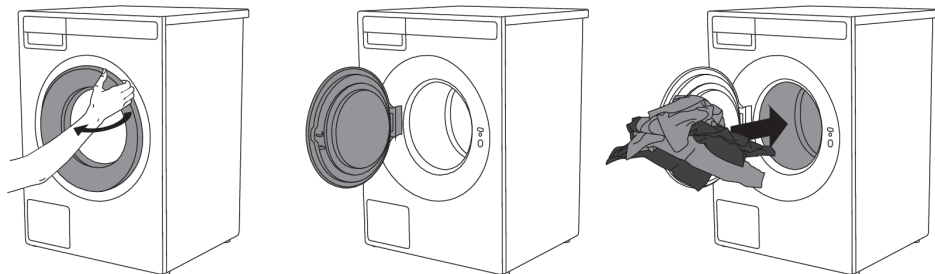

Inserire il bucato nel cesto della lavatrice.

Prima, però, assicurarsi che il cesto sia vuoto.

Non sovraccaricare il cesto!

Se il cesto della lavatrice è troppo pieno, il risultato del lavaggio sarà scarso.

PASSO 4: Aggiungere il detersivo e l'ammorbidente

Sulla confezione del detersivo solitamente viene indicata la quantità consigliata di detersivo. Se si lava in lavatrice una quantità minore di bucato, è possibile ridurre la quantità di detersivo.

Rispettare le raccomandazioni del produttore relative al tipo di detersivo adatto ad una determinata temperatura, alla quantità del carico e alla durezza dell'acqua.

Quando si usa ADS, l'elettrodomestico aggiungerà automaticamente il detersivo liquido e l'ammorbidente a seconda della quantità di bucato e delle altre impostazioni.

Lavaggio passo dopo passo (1 – 8)

Detersivo in polvere

Erogare il detersivo in polvere solo nello scomparto anteriore per il lavaggio principale/per il lavaggio a mano »MainWash«. Non mettere detersivo in polvere nel contenitore per ADS.

INFORMAZIONE!

Si consiglia di aggiungere il detersivo in polvere poco prima del lavaggio. Altrimenti, assicurarsi che il cassetto di dosaggio sia completamente asciutto prima di aggiungere il detersivo per evitare che il detersivo in polvere prima di iniziare il lavaggio si raggrumi.

Detersivo liquido

Quando si utilizzano detersivi liquidi e ammorbidenti, seguire le raccomandazioni del produttore del detersivo. Quando si utilizzano detersivi densi, si consiglia sempre di utilizzare le palline per il bucato. Nello scomparto del detersivo, utilizzare il separatore (3); vedere la figura nel capitolo Descrizione della lavatrice *Descrizione della lavatrice Scomparto per il detersivo con sistema di dosaggio automatico (ADS)*.

Aggiungere il detersivo liquido nell'erogatore di lavaggio principale (1) o nel serbatoio A o B per ADS.

Detersivo liquido in ADS

La lavatrice aggiungerà automaticamente la quantità di detersivo liquido e ammorbidente a seconda della quantità di bucato e del grado di sporco.

Scomparto (A) per detersivo liquido per: bucato colorato, bianco, nero, delicato o altro.

Scomparto (B) per detersivo liquido per diversi tipi di bucato, ammorbidente o altri brillantanti.

Vedere il capitolo: *Funzioni speciali*.

In caso di eccessiva formazione di schiuma, controllare le impostazioni di durezza dell'acqua (vedere il capitolo *Impostazioni/Durezza acqua (Water hardness)*«), il grado di sporcizia del bucato e l'impostazione della quantità di detersivo liquido secondo le raccomandazioni del produttore (vedere il capitolo *Consigli prima del lavaggio*).

INFORMAZIONE!

L'uso di altri detersivi liquidi non omologati o fatti in casa potrebbe causare un malfunzionamento della funzione ADS. Ogni riparazione causata da tali problemi non è oggetto di garanzia.

La funzione ADS è testata con detersivi liquidi dei principali produttori mondiali.

Non mescolare detersivi o ammorbidenti liquidi diversi. Quando si cambia il detersivo liquido, i serbatoi devono essere puliti.

Pallina o retina dosatrice per il lavaggio

Se si utilizza una pallina o una retina per il lavaggio, inserirla direttamente nel cesto e selezionare un programma senza prelavaggio.

INFORMAZIONE!

Una dose troppo elevata di detersivo non migliora i risultati di lavaggio, bensì causa una schiuma che ha un maggiore impatto negativo sull'ambiente. Si consiglia un minor consumo di detersivo, aumentare la dose solo se non si è soddisfatti dei risultati del lavaggio.

Lavaggio passo dopo passo (1 – 8)

Ammorbidente

Versare l'ammorbidente nel cassetto di dosaggio nello scomparto col simbolo . Seguire le raccomandazioni riportate nella confezione dell'ammorbidente.

INFORMAZIONE!

Non riempire lo scomparto per l'ammorbidente oltre l'indicazione max. (livello massimo). In caso contrario, l'ammorbidente si versa nel cestello troppo presto compromettendo la qualità del lavaggio.

Lavaggio passo dopo passo (1 – 8)

PASSO 5: Selezione del programma

Selezionare il programma ruotando la manopola di selezione del programma che può ruotare in entrambe le direzioni.

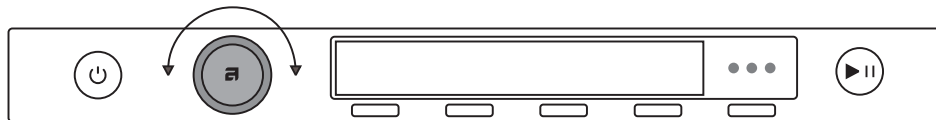

Scegliere il programma in base al tipo e al livello di sporco del bucato (vedere il capitolo *Consigli prima del lavaggio*).

Sul display appare il tempo previsto di durata del programma.

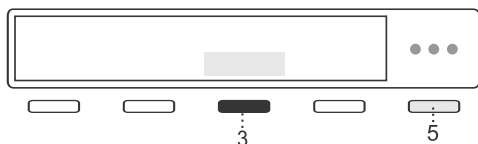

Con il programma selezionato è possibile premere il tasto 5 e successivamente il tasto 3 Informazioni per visualizzare una breve descrizione del programma e del carico massimo.

Ogni programma offre anche delle impostazioni supplementari. Vedere *PASSO 6: Selezione delle impostazioni del programma*.

Tabella di programma

Programma	Capacità (kg)	Velocità di rotazione (giri/min.)	Descrizione
Eco 40-60 1)	9 FL	1600	Ciclo di lavaggio normale per capi in cotone lavabili a 40°C o 60°C. Questo programma viene utilizzato per valutare la conformità alla legislazione europea sulla progettazione ecocompatibile.
Bianchi (White laundry) cold-90°C	4.5 HL	1400	Utilizzare il programma per biancheria bianca mediamente o molto sporca. Selezionare una temperatura più bassa per il bucato meno sporco e una temperatura più alta per i vestiti molto sporchi.
Colorati (Coloured laundry) cold-60°C	4.5 HL	1200	Questo programma viene utilizzato per il lavaggio di capi colorati utilizzando detersivi specifici per capi colorati. Si consiglia di girare al rovescio i capi scuri.
Bucato misto/Capi sintetici (Mix Sythetic) 2) cold-60°C	4	1200	Il programma MIX/Sintetici è adattato per indumenti in fibre sintetiche e miste o viscosa e per una facile cura del bucato in cotone.

Lavaggio passo dopo passo (1 – 8)

Programma	Capacità (kg)	Velocità di rotazione (giri/min.)	Descrizione
Delicati (Delicates) cold-40°C	4	800	Programma per capi delicati in fibre sintetiche e miste, e per la cura semplice di cotone o viscosa. Può essere utilizzato anche per cuscini, giacche trapuntate e articoli simili, poiché richiede molta acqua per il lavaggio. Leggere attentamente le istruzioni di lavaggio. Se lo strato esterno è dotato di membrana, non utilizzare l'ammorbidente. La temperatura di lavaggio può essere impostata fino a 40 °C, e la velocità di centrifuga può essere impostata fino a 1000 giri al minuto.
Lana/Lavaggio a mano (Wool/Hand wash) cold-40°C	2	800	Programma di lavaggio delicato per i capi di lana, seta, e i capi che devono essere lavati a mano. Temperatura massima a 40°C. Questo programma ha una centrifuga breve. La velocità massima di centrifuga è di 1200 giri/min. Scegliendo questo programma non usare l'ammorbidente!
Cotone (Cotton) 2) cold-90°C	9 FL	1600	Utilizzare il programma Cotone per lavare biancheria in cotone normalmente sporca. Scegliere tra diverse temperature di lavaggio. La velocità di centrifuga può essere impostata in base alle proprie preferenze. La durata del programma e la quantità di acqua verranno adattate alla quantità di bucato. Selezionare la funzione di prelavaggio o di livello dell'acqua elevato per i capi molto sporchi. Per i clienti con allergie, si consiglia la funzione super risciacquo per un migliore risciacquo del bucato.
Abbigliamento sportivo (Sportswear) 30°C-60°C	3.5	1200	Per lavare capi di abbigliamento realizzati con membrane, impermeabili e traspiranti di facile manutenzione. Questo programma è adatto per capi sportivi in tessuti misti. Si tratta di una combinazione di lavaggio delicato a temperature basse. Scegliendo questo programma non usare l'ammorbidente!
Capi per esterno (Outerwear) cold-40°C	3.5	800	Il programma è adatto per il lavaggio di giacche invernali, cappotti e tutti gli indumenti da esterni molto sporchi.
A tempo (Time program) cold-60°C	2	1400	Utilizzare il Programma a tempo per impostare il tempo del programma, da 20 minuti a 2 ore. Assicurarsi di scegliere il tempo e la temperatura appropriati al grado di sporco del bucato.
Jeans (Jeans) cold-40°C	3.5	1200	Programma per lavare i jeans. Grazie ad un livello maggiore di acqua e a un risciacquo supplementare, non restano residui e tracce di detersivo sui jeans. Lavaggio a bassa temperatura e 1200 giri/min.

Lavaggio passo dopo passo (1 – 8)

Programma	Capacità (kg)	Velocità di rotazione (giri/min.)	Descrizione
Camicie/Bluse (Shirts/Blouses) cold-60°C	3	1000	Programma adatto per camicie e camicette. È un programma molto delicato che previene la sgualcitura dei tessuti. Il lavaggio si svolge a bassa temperatura, con maggiore quantità di acqua e uno strofinamento delicato.
Lenzuola/Asciugamani (Beddings/Towels) 30°C-90°C	5	1400	Questo programma è utilizzato per lavare lenzuola, cuscini e articoli di grandi dimensioni. Il lavaggio settimanale della biancheria da letto rimuoverà i residui di pelle e gli acari.
Piumini (Puh) cold-40°C	3.5	1200	Utilizzare questo programma per lavare coperte, cappotti, gilet o giacche. Inserire i capi nella macchina in modo che non tocchino la guarnizione in gomma o il vetro.
Ravviva con vapore (Steam Refresh)	1.5	/	Il programma consente di ammorbidire e disinfettare i vestiti. Questo programma riduce o elimina la necessità di stirare. Dopo il lavaggio a vapore, il bucato potrebbe essere leggermente umido o contenere lievi tracce d'acqua.
Quick PRO (Quick Pro Cotton) 40°C-60°C	4	1600	Un programma rapido ad alta efficienza per piccole quantità di bucato leggermente sporco. Il programma lava con centrifuga intensiva e MAX giri al minuto.
Impermeabilizza (Waterproofing)	3.5	400	Per impregnare i capi con agenti speciali che ne aumentano la resistenza all'acqua.
Risciacquo (Rinse)	9 FL	1600	Il programma è adatto per il bucato che necessita solo di risciacquo e per la pulizia di panni o moci.
Centrifuga (Spin)	9 FL	1600	Questo programma si usa solo per strizzare/centrifugare il bucato.
Scarico (Drain)		/	Se si desidera che l'apparecchiatura scarichi l'acqua, selezionare il programma Scarico (Drain).

Lavaggio passo dopo passo (1 – 8)

Programma	Capacità (kg)	Velocità di rotazione (giri/min.)	Descrizione
Pulizia del Cesto (Drum Cleaning)		/	Questo programma di viene utilizzato per pulire il cestello e rimuovere i residui di detersivo e batteri. PSelezionare il programma ruotando la manopola dei programmi verso sinistra o verso destra e posizionarlo nella posizione Drum clean (Programma autopulente). Non è possibile selezionare altre funzioni supplementari. Il cestello deve essere vuoto. Non aggiungere detersivo né ammorbidente! È possibile aggiungere un po' di aceto di alcool (circa 2 dl) o del bicarbonato di sodio (1 cucchiaino o 15 g) per un'efficace decalcificazione. Si consiglia di utilizzare il programma almeno una volta al mese.

1) Programma di test per la conformità al Regolamento (UE) n. 2019/2023 della Commissione sulla progettazione ecocompatibile e al Regolamento n. 2019/2014 sull'etichettatura energetica.

2) Informazioni per gli istituti di prova: durante un test in conformità con la norma applicabile EN60456, è necessario selezionare la massima velocità di centrifuga possibile.

FL Pieno carico (Full load)

HL Mezzo carico (Half Load)

coold Lavaggio a freddo

INFORMAZIONE!

In termini di consumo di energia e acqua, i programmi che funzionano a temperature più basse e durano più a lungo sono generalmente i più efficienti.

INFORMAZIONE!

Il rumore e il contenuto di umidità residua sono influenzati dalla velocità di centrifuga: maggiore è la velocità di centrifuga durante il ciclo di centrifuga, maggiore sarà il rumore e minore il contenuto di umidità residua.

Raccomandazioni sui detersivi ai sensi del Regolamento (UE) n. 1015/2010

Programma	Detersivo			
	Universale	Per biancheria colorata	Per biancheria delicata e lana	Speciale
Eco 40-60	✓	✓		
Bianchi	✓			✓
Colorati	✓	✓		
Bucato misto/Capi sintetici	✓	✓		
Delicati			✓	✓
Lana/Lavaggio a mano			✓	✓

Lavaggio passo dopo passo (1 – 8)

Programma	Detersivo			
	Universale	Per biancheria colorata	Per biancheria delicata e lana	Speciale
Cotone	✓	✓		
Abbigliamento sportivo		✓	✓	✓
Capi per esterno		✓	✓	✓
A tempo	✓	✓		
Jeans		✓	✓	
Camicie/Bluse		✓	✓	
Lenzuola/Asciugamani	✓	✓		
Piumini		✓	✓	
Ravviva con vapore				
Quick PRO	✓	✓		
Impermeabilizza		✓	✓	✓
Risciacquo				
Centrifuga				
Scarico				
Pulizia del Cesto				

✓ Scelta delle opzioni

PASSO 6: Selezione delle impostazioni del programma

Selezionando le impostazioni del programma, i programmi di lavaggio si possono adattare in base alle proprie preferenze.

Alcune impostazioni del programma selezionate rimangono salvate anche al termine del lavaggio e possono essere modificate in seguito.

Le impostazioni del programma che sono state selezionate, rimangono memorizzate anche dopo la fine del lavaggio e possono essere successivamente modificate (tranne l'avvio ritardato che non viene salvato dopo la fine del lavaggio).

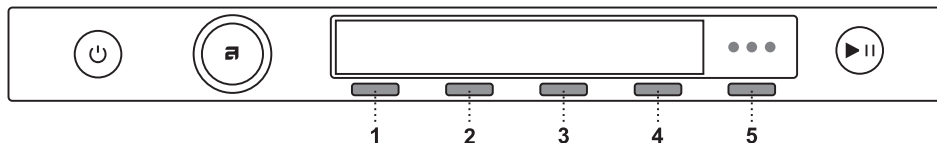

1. Modalità di lavaggio (Mode)
2. Temperatura (Temperature)
3. Centrifuga (Spin)
4. Dose (Dose)
5. Altre opzioni (More options)

Selezionare le impostazioni del programma prima di premere il pulsante **Start**/Pausa.

Lavaggio passo dopo passo (1 – 8)

Quando è in corso un programma di lavaggio, non è possibile modificare le impostazioni del programma.

INFORMAZIONE!

Premere e tenere premuto il tasto sotto l'impostazione del programma per visualizzare le informazioni sull'impostazione del programma.

INFORMAZIONE!

Alcune impostazioni potrebbero non essere disponibili nei programmi di lavaggio.

Di seguito sono riportate le impostazioni del programma che possono essere selezionate utilizzando i pulsanti da 1 a 4:

Modalità di lavaggio (Mode)

Si può scegliere tra le seguenti modalità di lavaggio:

- Modalità Predefinito (Default)
(Impostazione di base)
- (Eco) Modalità Verde (Green)
(Lavaggio ecologico, meno acqua).
- Modalità Rapida (Speed)
(Lavaggio che consente di risparmiare tempo - con più acqua, e maggiore consumo di energia).
Con il programma Cotone si raccomanda metà carico.

Temperatura (Temperature)

Dal programma di lavaggio selezionato dipende quale temperatura può essere selezionata.

Per il programma selezionato è possibile scegliere la temperatura tra i seguenti valori:

Lavaggio a freddo (Cold) e 20/30/40/50/60/70/80/90 °C.

Centrifuga (Spin)

Sono disponibili le seguenti velocità di centrifuga per il programma selezionato: max. (giri al minuto) /... / nessun pompaggio (No drain) (giri al minuto max. = a seconda del modello).

I giri predefiniti di centrifuga (preimpostati) sono 1800 giri rpm, o a seconda del programma selezionato, possono essere modificati: diminuiti o aumentati (solo alcuni modelli).

Dal programma di lavaggio selezionato dipende quale velocità di centrifuga può essere selezionata.

Dose (Dose)

Esistono diversi modi per erogare il detersivo:

- Dose manuale (Manual dose),
- Assistenza manuale (Manual Assist),
- Auto dose (ADS) Auto Dose System (ADS).

Lavaggio passo dopo passo (1 – 8)

INFORMAZIONE!

Per le impostazioni ADS, vedere il capitolo *Funzioni speciali*.

Per ulteriori impostazioni del programma, premere il pulsante (5) e quindi confermare la selezione con il pulsante (1) Altre opzioni (More options). Ruotare la manopola per selezionare l'impostazione desiderata. Premere il pulsante (3) per confermare l'impostazione.

Sono disponibili le seguenti impostazioni del programma:

Carico ridotto (Small load)

La funzione di piccolo carico regola l'uso di acqua ed energia per garantire un lavaggio accurato riducendo gli sprechi. Il piccolo carico di biancheria può essere attivato per mostrare la durata corretta se si aggiungono fino a 2,5 kg di bucato.

Confermare la selezione premendo (3).

Disinfezione con vapore (Steam disinfection)

La disinfezione con vapore è un ciclo di disinfezione a bassa temperatura.

Prima dell'inizio del lavaggio principale, la lavatrice emette vapore per disinfettare i capi.

Confermare la selezione premendo 3.

Prelavaggio (Prewash)

Per utilizzare il prelavaggio prima del lavaggio principale, scegliere l'opzione Prelavaggio. È consigliabile utilizzare questa impostazione per biancheria molto sporca o per biancheria con macchie superficiali ostinate.

È possibile selezionare il prelavaggio premendo 3. Confermare la selezione premendo 4 Ok.

Nel caso in cui ADS sia disattivato, l'impostazione di prelavaggio non può essere selezionata, inoltre il prelavaggio non è implementato con i programmi in cui è preimpostato.

Non è possibile selezionare il Prelavaggio in alcuni programmi. Quando si sceglie Modalità Rapida (Speed Mode) il prelavaggio si disattiva automaticamente.

Livello dell'acqua alto (High water level)

L'opzione Livello acqua elevato (High water level) aumenta la quantità di acqua utilizzata durante le fasi di lavaggio principale e risciacquo ed è disponibile con alcuni programmi.

Questa impostazione consente un lavaggio e un risciacquo più approfonditi per il bucato molto sporco, una migliore cura dei tessuti più grandi o delicati e una rimozione più efficace di macchie e residui di detersivo.

Confermare la selezione premendo 3. Confermare la selezione premendo 4 Ok.

Extra risciacquo (Super rinse)

Scegliere se **attivare** (On) o **disattivare** (Off) il Risciacquo extra.

L'impostazione aiuta a garantire che i capi vengano sciacquati a fondo senza lasciare residui di detersivo o sporizia. Questo impostazione è raccomandata per le persone con pelle altamente sensibile e/o in aree con acqua molto dolce. L'impostazione consente un doppio risciacquo extra.

Lavaggio passo dopo passo (1 – 8)

Confermare la selezione premendo 3. Confermare la selezione premendo 4 Ok.

Risciacquo (Rinse and hold)

L'impostazione non include un ciclo di centrifuga finale. Se **abilitato** (On), il bucato rimane nell'acqua di risciacquo finale dopo il completamento del lavaggio, in attesa del passaggio successivo selezionato.

È possibile riprendere nei seguenti modi:

Sbloccare lo sportello: la macchina scarica l'acqua e interrompe il programma.

Selezionando centrifuga e fine: si esegue la centrifuga e si completa il lavaggio.

Lo scopo dell'impostazione è quello di evitare che i capi sviluppino un cattivo odore, in quanto consente di completare il programma dopo diverse ore quando l'utente determina come riprendere e completare il ciclo di centrifuga.

Confermare la selezione premendo 3. Confermare la selezione premendo 4 Ok.

Antipiega (Anti crease)

Per evitare la formazione di pieghe, selezionare la funzione Antipiega (Anti crease) (asciugatura delicata). Questa funzione è consigliata per biancheria delicata.

Confermare la selezione premendo 3. Confermare la selezione premendo 4 Ok.

Verrà effettuata dopo il ciclo di lavaggio.

Avvio ritardato (Delay start)

Scegliere l'impostazione di avvio ritardato quando si desidera che il programma di lavaggio inizi dopo un certo periodo di tempo.

È possibile impostare il tempo di ritardo dell'avvio da **30 minuti** a 6 ore con intervalli di 30 minuti, e da 6 a 24 ore con intervalli di 1 ora.

Premere il tasto **Start**/Pause per avviare. Quando il timer raggiunge lo zero, viene avviato il programma di lavaggio selezionato.

Se non si esegue nessuna operazione per 5 minuti, il display si spegnerà.

Premendo il tasto attivare/disattivare(On/Off) è possibile riattivarlo. Il display mostrerà il timer prima dell'inizio del ciclo di lavaggio.

Il display si accenderà 1 minuto prima dell'inizio del ciclo di lavaggio.

Dopo il conto alla rovescia, il display mostrerà il tempo di lavaggio.

Se si desidera annullare l'avvio ritardato e iniziare immediatamente il processo di lavaggio, premere Saltare (Skip).

Quando l'avvio ritardato è già impostato, è possibile annullarlo premendo il tasto Start/Pause per 3 secondi per tornare alla selezione iniziale.



INFORMAZIONE!

Se è stata impostata la funzione di avvio ritardato e si sta utilizzando un detersivo liquido, si sconsiglia di scegliere un programma con un ciclo di prelavaggio.

Lavaggio passo dopo passo (1 – 8)

Aggiungi ai Preferiti (Add to favourite)

Per aggiungere il programma selezionato ai preferiti, confermare la selezione premendo 3.

Accanto al programma selezionato, si illuminerà la seguente icona ♥. Il programma verrà salvato.

È possibile memorizzare fino a 6 programmi preferiti.

• Rimozione di un programma preferito

Quando tutti 6 gli slot sono stati occupati, non è possibile impostare un nuovo programma.

Per aggiungere un nuovo programma preferito, è necessario eliminarne prima uno esistente.

Per rimuovere un programma preferito, selezionare il programma che si desidera rimuovere.

Selezionare l'impostazione *Aggiungi ai Preferiti (Add to favourite)* e confermare la rimozione del programma preferito toccando 3 Rimuovere (Remove). Il programma verrà rimosso.

Per selezionare Impostazioni di sistema, ruotare la manopola di selezione del programma completamente verso destra e confermare la selezione premendo 4 *Invio (Enter)*.

Se non si esegue nessuna operazione per 5 minuti, il display si spegnerà e passerà nella modalità stand-by (Stand by).

Sarà riattivato premendo il tasto (On/Off) o aprendo lo sportello della lavatrice.

PASSO 7: Inizio del programma

Chiudere l'oblò della lavatrice e premere il tasto **Start** / Pausa.



▶ Start (premere brevemente il tasto – avvio/continuazione)

|| Pausa (premere brevemente il pulsante – sospensione momentanea)

Cancellazione (premere a lungo il tasto, per 3 secondi)

Tempo residuo

In base al programma selezionato, appare sul display il tempo previsto di lavaggio, in ore e minuti.

Il tempo di lavaggio effettivo dipende dal programma selezionato, dal carico, dal tipo di bucato, dalla velocità di centrifuga, dalla temperatura dell'acqua in ingresso...

Il tempo di lavaggio totale potrà essere più lungo o più breve del tempo previsto.

Esso viene aggiornato durante l'esecuzione del programma in base alla quantità effettiva del carico e la quantità di acqua fornita. Il tempo rimanente si aggiorna prima della centrifuga finale.

In caso di distribuzione irregolare del bucato, il tempo sul display lampeggerà e non sarà attivato il conteggio alla rovescia. Una volta che il bucato viene ridistribuito uniformemente, il tempo di lavaggio sarà riattivato e smetterà di lampeggiare.

Aggiungere o estrarre il bucato durante il programma di lavaggio

Per aggiungere o rimuovere il bucato durante l'avanzamento di un programma di lavaggio, utilizzare il tasto Start/Pausa per interrompere il programma e quindi selezionare Aggiungi indumenti (Add Clothes).

Lavaggio passo dopo passo (1 – 8)

Lo sportello può essere aperto quando l'acqua viene pompata dalla macchina (ma non viene pompata via completamente). Quindi, aggiungere o rimuovere bucato. Chiudere lo sportello e riprendere il programma. Premere **Start/Pausa**.

Il programma continuerà da dove era stato interrotto.

Se l'oblò non può essere aperto, è possibile che la temperatura nella lavatrice sia troppo alta, non sarà quindi possibile aggiungere altro bucato.

Se non è possibile aprire l'oblò la causa può essere dovuta dal fatto che il ciclo di lavaggio è ormai ad uno stato troppo avanzato e questo porterebbe ad un risultato finale non soddisfacente.

Interruzione, cancellazione o modifica del programma

Per mettere in pausa il programma, premere brevemente il tasto **Start/Pausa**.

Per continuare con il programma, premere nuovamente il tasto **Start/Pausa**.

Per cesare il programma di lavaggio, premere il tasto **Start / Pausa** e tenerlo premuto per 3 secondi.

Selezionare Interrompi programma (Stop program). Il programma viene annullato e l'acqua viene pompata fuori dalla macchina, se necessario. Solo allora è possibile aprire lo sportello della lavatrice. Utilizzare la manopola di selezione del programma per selezionare un nuovo programma, aggiungere detersivo se necessario e premere **Start/Pausa**.

🔧 INFORMAZIONE!

Se la temperatura nel cestello è molto alta, il processo di raffreddamento inizia prima che il programma venga interrotto.

Premendo On/Off il programma di lavaggio può essere interrotto.

La lavatrice si spegne subito.

Dopo aver riacceso l'elettrodomestico, premere il tasto **Start/Pausa** per riprendere il programma.

🔧 INFORMAZIONE!

Non aprire il cassetto di dosaggio quando la lavatrice è in funzione.

🔧 INFORMAZIONE!

In alcuni casi, potrebbe accadere che l'oblò sia chiuso ma il programma non si avvia (ad es. in caso di errore). È possibile sbloccare l'oblò premendo più a lungo il tasto **Start/Pausa**.

Contatore cicli (Cycle Counter)

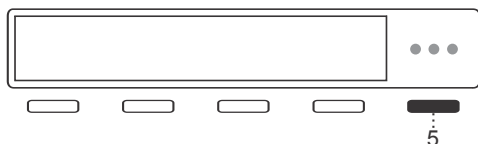

Visualizzazione del numero di cicli eseguiti. Tenere premuto il tasto 5 all'interno del programma per 3 secondi.

PASSO 8: Fine del programma

Dopo il completamento del ciclo di lavaggio sul display appare l'indicazione che il programma è stato completato con successo.

Lo sportello può essere aperto.

Se è stata selezionata anche la funzione Antipiega (Anti crease), dopo la fine del programma di lavaggio continuerà quello di asciugatura delicata per evitare pieghe.

Aprire l'oblò verso di sé e rimuovere il bucato dalla lavatrice.

Assicurarsi che il cesto della lavatrice sia vuoto.

Se 5 minuti dopo la fine del programma non si intraprende alcuna azione, il display si spegnerà per risparmiare energia e si metterà in modalità Stand-by (Stand by).

Il display si illuminerà di nuovo premendo uno dei pulsanti o ruotando la manopola di selezione del programma.

AVVISIO!

Al termine del lavaggio chiudere il rubinetto dell'acqua e staccare la spina dalla presa a muro.

Impostazioni dell'apparecchiatura

Impostazioni

Accedere al menu *Impostazioni (System settings)* ruotando la manopola di selezione del programma nel menu principale completamente verso destra.

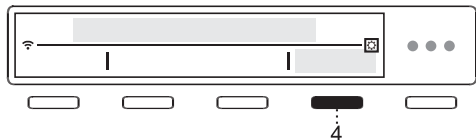

Confermare la selezione premendo 4 *Invio (Enter)*.

Premere il tasto 1 *Uscire (Exit)* in qualsiasi impostazione per tornare al menu principale.

Alcune impostazioni consentono di visualizzare una breve descrizione premendo 4 *Informazioni*.

Muoversi con la manopola per la selezione delle opzioni che possono essere modificate:

Scegliere una lingua (Language)

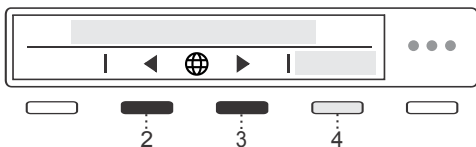

Premendo 2 o 3 è possibile navigare nell'elenco delle lingue.

Confermare la selezione premendo 4 *Salvare (Save)*.

Bloccare (Lock)

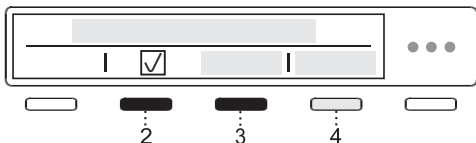

Utilizzare l'impostazione per disabilitare i pulsanti sullo schermo in modo che i bambini non possano inavvertitamente attivare o modificare il ciclo.

È possibile bloccare (Lock) l'elettrodomestico premendo 2 o 3. Per ulteriori informazioni, premere 4 *Informazioni*.

Scegliere se **attivare** (On) o **disattivare** (Off) il blocco.

Premendo 4 *Informazioni* sul display saranno visualizzate brevi informazioni sull'impostazione.

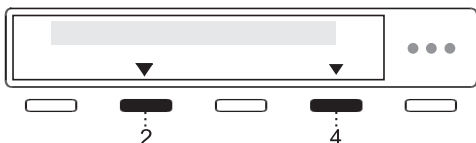

Quando questa opzione è attiva, è possibile attivarla e disattivarla premendo 2 e 4 e tenendoli premuti per 3 secondi.

Quando il blocco (Lock) è attivo, non è possibile selezionare nessun'altra funzione.

Dopo 1 minuto di inutilizzo dell'apparecchio, il blocco si attiverà automaticamente.

Durezza acqua (Water hardness)

Scegliere la durezza dell'acqua, avendo a disposizione i seguenti livelli: morbida (Soft) / normale (Normal) / dura (Hard).

Confermare la selezione premendo 2 o 3.

La durezza dell'acqua può essere misurata con una striscia di misurazione. Verificare i dati di durezza dell'acqua presso l'azienda locale che eroga il servizio idrico.

Impostazioni dell'apparecchiatura

La durezza dell'acqua viene determinata utilizzando le seguenti scale: la scala di durezza dell'acqua tedesca (°dH) e la scala di durezza dell'acqua francese (°fH).

Durezza dell'acqua	Grado di durezza			
	°dH (°N)	m mol/l	°fH(°F)	p.p.m.
1 - dolce	< 8,4	< 1,5	< 15	< 150
2 - media	8,4 - 14	1,5 - 2-5	15 - 25	150 - 250
3 - dura	> 14	> 2,5	> 25	> 250

Se la durezza dell'acqua supera i 50 °dH (89 °fH), si consiglia il collegamento di un addolcitore d'acqua esterno.

Per verificare la durezza dell'acqua nella tua zona, rivolgiti al gestore dell'impianto idrico locale, oppure utilizza l'apposita striscia reattiva fornita in dotazione.

Impostazioni dell'unità (Unit settings)

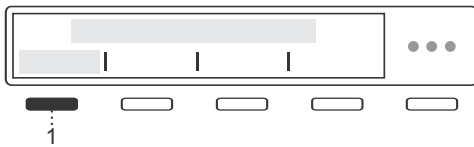

Unità di temperatura (Temperature unit)

Premendo 1 si imposta l'unità di misura della temperatura:

- Celsius **°C** o
- Fahrenheit **°F**.

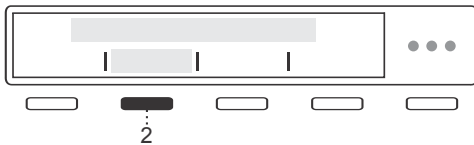

Unità liquidi (Liquid unit)

Premendo 2 si imposta l'unità di misura per i liquidi:

- Millilitri **ml** o
- Cucchiaini da tavola **tbsp**.

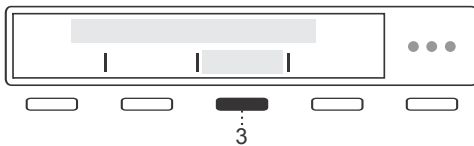

Unità peso (Weight unit)

Premendo 3 si imposta l'unità di misura del peso:

- chilogrammi **kg** o
- libbre **lbs**.

Confermare la selezione premendo 4 Salvare (Save).

Gestione programma (Program management)

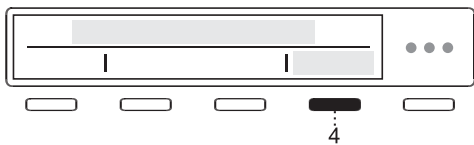

Nel menu di base è disponibile la serie completa dei programmi che si possono selezionare con la manopola per selezionare il programma.

Questa impostazione permette di far apparire nel menu principale solo i programmi di interesse selezionati.

Premere 4 *Invio (Enter)* per visualizzare una serie di programmi.

Impostazioni dell'apparecchiatura

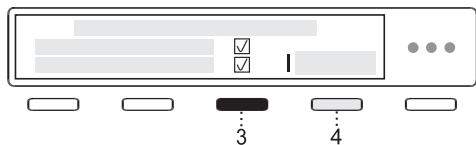

Utilizzare la manopola di selezione del programma per scegliere tra i programmi. Confermare la selezione premendo 3. Questo è il modo in cui si definisce la visualizzazione del programma nel menu principale.

Una volta selezionata una serie di programmi, confermare la modifica premendo 4 *Salvare (Save)*.
Se non sono state apportate modifiche, premere 4 *Uscire (Exit)*.

Nel programma selezionato apparirà .

Sul display appariranno solo i programmi contrassegnati con .

Luminosità del display (Display brightness)

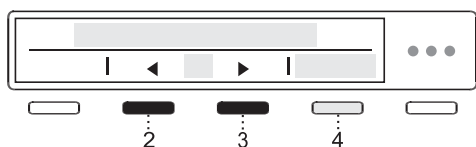

È possibile impostare la **Luminosità** (Brightness) del display.

Premendo 2 o 3 si può scegliere la luminosità del display da 1 a 5.

Confermare la selezione premendo 4 *Salvare (Save)*.

Volume dell'audio (Sound volume)

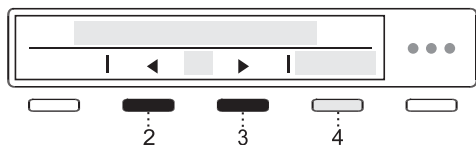

Premendo 2 o 3 è possibile selezionare il volume del suono.

Durante la selezione si può sentire l'intensità del volume selezionato.

Confermare la selezione premendo 4 *Salvare (Save)*.

Visualizza logotipo (Display logotype)

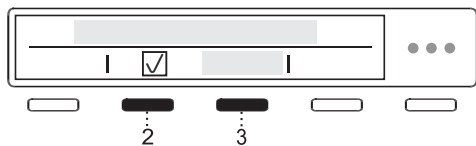

Premendo 2 o 3 è possibile scegliere fra **attivare o disattivare il logo** (On/Off).

Attivare (On) = all'accensione appare il logo

Disattivare (Off) = all'accensione non appare il logo

Impostazioni Wi-Fi (Wi-Fi settings)

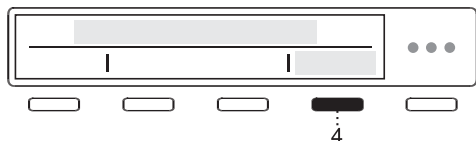

Per le impostazioni, premere 4 *Invio (Enter)*.

Fare riferimento alla procedura di impostazione nel capitolo *Prima del primo utilizzo Come abilitare il Wi-Fi sul dispositivo?*.

Per tornare a "Impostazioni di sistema" (System settings) premere 4 *Uscire (Exit)*.

Modalità demo (Shop mode)

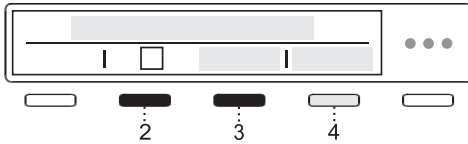

L'apparecchio simula la visualizzazione e il funzionamento del ciclo normale per la visualizzazione visiva silenziosa. Solo per negozi.

Premendo 2 o 3 è possibile scegliere se **attivare** (On) o **disattivare** (Off).

Per ulteriori informazioni, premere 4 *Informazioni*.

L'impostazione consente di ispezionare la simulazione di lavaggio senza che la macchina sia in funzione.

Letture fallita (Failure read-out)

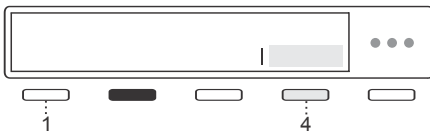

Gli ultimi tre errori mostrati all'utente vengono visualizzati nel menu di lettura dei guasti.

Per ulteriori informazioni vedere il capitolo *Errori: cosa fare?*.

Reset lista programmi (Reset program list)

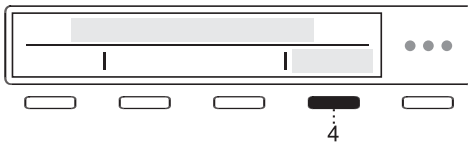

Premendo 4 *Invio (Enter)* si accede a Resetta elenco programmi (Reset program list), il che significa che tutti i programmi preferiti verranno eliminati. Le altre impostazioni non saranno interessate.

Confermare il ripristino premendo 4 *OK*.

Ripristino impost. base (Factory reset)

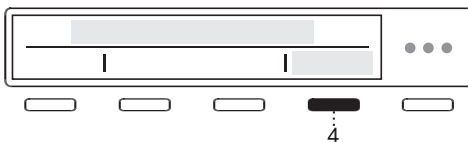

Premendo 4 *Invio (Enter)* si accede alle impostazioni di fabbrica (Factory reset), il che significa che le impostazioni verranno ripristinate alle impostazioni originali (le proprie impostazioni e tutti i programmi preferiti verranno eliminati).

Confermare il ripristino premendo 4 *OK* (*OK*).

Pulizia e manutenzione

Pulizia del cassetto del detersivo

SCOSSA ELETTRICA!

Scollegare sempre la lavatrice dalla presa di corrente prima di pulirla.

INFORMAZIONE!

La pulizia del sistema ADS è molto importante per il corretto funzionamento dell'apparecchio! Pulire regolarmente il contenitore vuoto del sistema ADS, almeno una volta al mese o a ogni secondo riempimento.

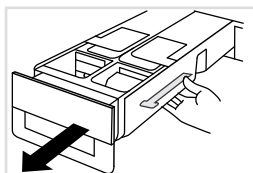

1 Sul lato destro della parte inferiore del contenitore di dosaggio, premere sul meccanismo di rilascio e rimuovere completamente il contenitore di dosaggio dal suo alloggiamento.

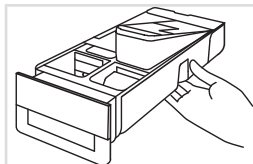

2 Sul lato inferiore del contenitore di dosaggio, spingere nell'apertura del vano sinistro e destro dello scomparto ADS per rimuovere il serbatoio dal contenitore di dosaggio.

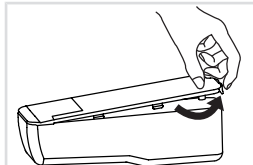

3 Rimuovere il coperchio del serbatoio utilizzando la linguetta sul lato posteriore.

Sciacquare il serbatoio sotto l'acqua e pulire accuratamente. È possibile aiutarsi con una spazzola.



4

Aprire anche il tappo del serbatoio e pulirlo.

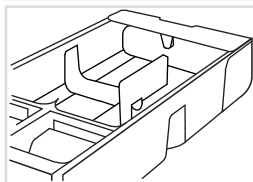

5

Pulire l'interno del contenitore di dosaggio.

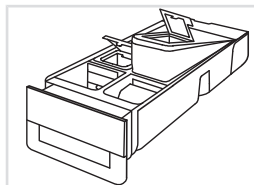

6

Reinstallare il serbatoio nell'alloggiamento del contenitore di dosaggio.

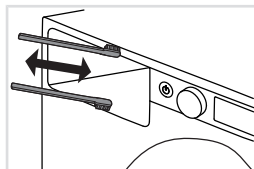

7 Con uno spazzolino pulire anche gli ugelli sul lato superiore dell'alloggiamento del cassetto di dosaggio.

Pulire il fondo dell'alloggiamento del cassetto del detersivo con un pennello.

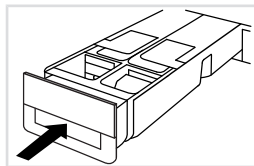

8 Rimettere il contenitore di dosaggio nel suo alloggiamento e chiuderlo.

💡 INFORMAZIONE!

Quando si pulisce il contenitore di dosaggio, rimuovere sempre i residui concentrati di detersivo e ammorbidente. Pulire anche il fondo dell'alloggiamento del contenitore di dosaggio.

Il contenitore di dosaggio può essere lavato in lavastoviglie; prima di farlo è necessario rimuovere eventuali residui di detersivo o ammorbidente. La temperatura massima consentita per il lavaggio in lavastoviglie è di 55 °C.

Pulizia e manutenzione

Pulizia del filtro

La lavatrice ha un filtro che può trattenere i piccoli oggetti come monete, bottoni, capelli ecc.

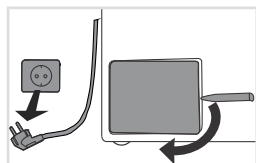

1 Prima di pulire, scaricare l'acqua dalla lavatrice col programma Scarico e staccare la lavatrice dalla rete elettrica.

Aprire il coperchio del filtro della pompa utilizzando strumenti appropriati (lo strumento di apertura dello sportello si trova sul lato anteriore destro del contenitore di dosaggio).

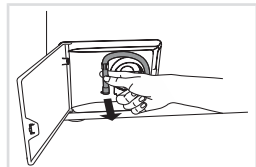

2 Staccare dal suo ancoraggio il tubo di scarico dell'acqua.

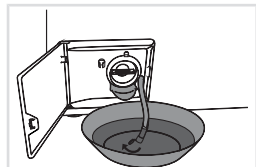

3 Prima di pulire il filtro, far scaricare l'acqua dalla lavatrice mettendo il tubo di scarico dell'acqua in un contenitore grande ma basso, poi aprire il coperchietto sul tubo di scarico dell'acqua.

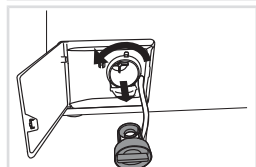

4 Ruotare gradualmente il filtro in senso antiorario ed estrarlo.

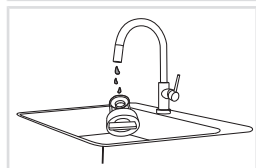

5 Pulire il filtro sotto l'acqua corrente.

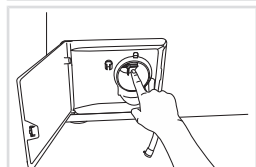

6 Rimuovere tutti gli oggetti e le impurità dall'alloggiamento del filtro e dell'elica della pompa.

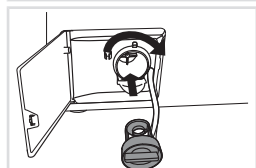

7 Reinsерire il filtro come mostrato nella figura e serrare in senso orario. Per garantire una buona tenuta, la superficie della guarnizione deve essere pulita.

Ricollegare il tubo di scarico e chiudere il coperchio.

💡 INFORMAZIONE!

Si consiglia la pulizia regolare del filtro della pompa una volta al mese. Quando si lava biancheria molto infeltrita, molto sporca o vecchia, eseguire la pulizia più frequentemente.

Pulizia della parte esterna dell'apparecchio

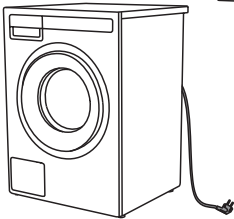

Pulire l'esterno dell'apparecchio e il display con un panno umido di cotone morbido e acqua. **Non utilizzare solventi o detersivi abrasivi che potrebbero danneggiare l'apparecchio** (si prega di osservare le raccomandazioni e le avvertenze fornite dai produttori dei detersivi).

💡 INFORMAZIONE!

Non pulire la macchina col getto d'acqua!

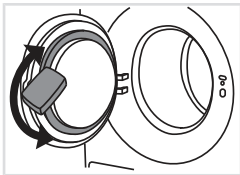

Dopo ogni lavaggio, pulire la guarnizione in gomma dello sportello e rimuovere eventuali oggetti che potrebbero essersi bloccati nella guarnizione per prolungarne la vita utile.

Pulizia dell'interno della lavatrice contro gli odori sgradevoli

I moderni detersivi spesso consentono di lavare la biancheria a basse temperature. Ciò significa che si possono formare dentro la lavatrice dei residui che possono provocare odori sgradevoli.

Per evitare cattivi odori, si consiglia di eseguire il programma Pulizia cestello una volta al mese (Drum Cleaning). Utilizzare una piccola quantità di detersivo in polvere, senza biancheria.

Se si usa acqua dura

Se si lava con acqua dura (con un alto contenuto di calcare), sul cestello della lavatrice potrebbe apparire un rivestimento bianco-grigiastro. Rimuoverlo versando aceto di alcool (aceto per decapaggio) nel cestello della lavatrice (circa 2 dl) o bicarbonato di sodio (1 cucchiaino o 15 g) e selezionare qualsiasi programma in cui la temperatura raggiunge 90 °C o il programma Pulizia cestello (Drum Cleaning). Vedere il capitolo *FASE 5: Tabella di programma*.

Ripetere la procedura se necessario.

Per la procedura di regolazione della durezza dell'acqua, vedere il capitolo *Impostazioni/Durezza acqua (Water hardness)*.

Errori: cosa fare?

I disturbi causati dall'ambiente (ad es. la rete elettrica) possono causare vari segnalazioni di errori (vedere la tabella seguente: Guasto/Errore). In questo caso:

- Spegnere l'elettrodomestico, attendere almeno 1 minuto, riaccendere l'elettrodomestico e ripetere il programma di lavaggio.
- Se l'errore persiste, chiamare il centro di assistenza autorizzato.
- È possibile risolvere autonomamente la maggior parte dei problemi **causati da interferenze** durante il funzionamento (vedere la tabella seguente: Guasto/Errore).
- Le **riparazioni** devono essere effettuate solo da una persona qualificata.
- La riparazione del guasto ovvero il reclamo causato da una connessione impropria o da un uso improprio della lavatrice non è oggetto di garanzia. I costi di riparazione saranno a carico del cliente stesso.

INFORMAZIONE!

La garanzia non comprende i difetti derivanti da cause ambientali (fulmini, corto circuiti, disastri naturali, ...).

Di seguito sono elencati tutti gli errori che l'utente può visualizzare sull'interfaccia utente.

Problema/errore	Causa	Cosa fare?
L'oblò della lavatrice non si apre.	Livello dell'acqua troppo alto.	Scaricare l'acqua utilizzando il programma Scarico (Drain) o il programma Centrifuga (Spinning). Vedere il capitolo FASE 5/ <i>Tabella di programma</i> .
	La temperatura dell'acqua nella lavatrice è troppo alta.	Attendere che la temperatura dell'acqua scenda e pompare via l'acqua. Se non è ancora possibile aprire lo sportello, utilizzare lo strumento di apertura di emergenza dello sportello (vedere il capitolo <i>Errori: cosa fare?</i> / <i>Apertura manuale dell'oblò della lavatrice</i>).
L'apparecchiatura non si avvia.	Blackout, interruzione della corrente elettrica.	Premere il tasto OK. (Ok) per riprendere il programma.
Il programma di lavaggio non parte.	L'oblò della lavatrice non si chiude correttamente.	Spingere forte l'oblò fino a sentire due click di chiusura.
	Non c'è tensione nella presa.	Controllare se la spina è inserita e se la presa di alimentazione è sotto tensione.
	È stato selezionato un avvio ritardato.	Per annullare la funzione di avvio ritardato, premere il tasto OK per tre secondi (Ok).

Problema/errore	Causa	Cosa fare?
Il tempo di lavaggio è più lungo del previsto (sul display il tempo si corregge di continuo).	Temperatura acqua in ingresso molto bassa.	La durata del programma può prolungarsi anche in condizioni normali fino al 60%.
	Attivazione dell'UKS* (*sistema sbilanciamento) a causa del carico del bucato non ben distribuito.	Il tempo si prolunga a causa dello sbilanciamento del carico. E' necessaria la distribuzione manuale del bucato nel cesto.
	Bassa tensione di rete.	La lavatrice ha bisogno di più tempo per lavorare a causa della bassa tensione di rete.
Il display non si illumina.	Blackout, interruzione della corrente elettrica.	Il tempo si prolunga per la durata del blackout della corrente.
	L'apparecchiatura non è sotto tensione.	Controllare se la spina è inserita e se la presa di alimentazione è sotto tensione.
Sul display le scritte sono in un'altra lingua.	Non è stata selezionata la lingua appropriata.	Scegliere la lingua appropriata (vedere Impostazioni di sistema <i>Scegliere una lingua (Language)</i>).
Bucato bagnato non centrifugato. Sul display apparirà un avviso di sbilanciamento (unbalance).	Una piccola quantità di bucato causa una distribuzione non uniforme del bucato.	Sistemare e ridistribuire il bucato, poi selezionare il programma Scarico (Drain) o il programma Centrifuga (Spinning). Aumentare la quantità di bucato in lavatrice e riavviare il programma (vedere <i>FASE 7/ PASSO 7: Inizio del programma</i>).
Ci sono aloni di grasso sul bucato.	Il bucato era molto grasso.	Lavare di nuovo il bucato. Con questo grado di sporcizia, aggiungere altro detersivo in polvere o usare detersivo liquido in combinazione con un programma più potente (più lungo).
Sul bucato sono rimaste macchie.	Si è utilizzato detersivo liquido o detersivo in polvere per i capi colorati che non contiene candeggiante.	Utilizzare un detersivo che contenga candeggiante.
	È stato selezionato un programma inadeguato.	Utilizzare un prodotto speciale per eliminare le macchie.
Sul bucato vi sono residui bianchi di detersivo.	Non è a causa del cattivo risciacquo della lavatrice ma dei detersivi senza fosfati che contengono componenti non idrosolubili (zeoliti) per l'addolcimento dell'acqua. Tali sostanze possono depositarsi sul bucato.	Risciacquare ancora una volta il bucato. Utilizzare detersivi liquidi che non contengano zeoliti. Provare a rimuovere i residui con una spazzola.

Errori: cosa fare?

Problema/errore	Causa	Cosa fare?
Ci sono residui di detersivo in polvere nello scomparto per il lavaggio principale.	La pressione dell'acqua che scorre non è abbastanza forte.	Pulire la retina sul tubo di entrata dell'acqua.
	Alcuni detersivi in polvere si possono incollare saldamente al contenitore se è bagnato.	Scegliere Livello dell'acqua elevato o Risciacquo extra (vedere <i>PASSO 6: Selezione delle impostazioni del programma</i>). Prima di versare il detersivo in polvere, asciugare lo scomparto per il detersivo.
Ci sono residui di ammorbidente nello scomparto per l'ammorbidente.	Il tappo non è correttamente installato o bloccato	Assicurarsi che il tappo sia installato correttamente nello scomparto per l'ammorbidente. Pulire il coperchio del tappo (vedere il capitolo <i>Pulizia e manutenzione/ Pulizia del cassetto del detersivo</i>).
Odore sgradevole nel cesto della lavatrice.	Residui di tessuti, di detersivo in polvere e di ammorbidente nel filtro.	Controllare che il filtro sia pulito
	Sviluppo di germi e batteri.	Scegliere il programma Pulizia del cestello (vedere la FASE 5/ <i>Errori: cosa fare?</i>).
La lavatrice si sposta durante il funzionamento.	Posizione non corretta dei piedini della lavatrice.	Livellare i piedini (vedere il capitolo <i>Installazione e collegamento/ Regolazione dei piedini della lavatrice</i>).
	I blocchi di trasporto non sono stati rimossi.	Rimuovere i bulloni di trasporto (vedere il capitolo <i>Prima del primo utilizzo dell'apparecchiatura/ Protezione per il trasporto</i>).
La lavatrice si sposta durante la centrifuga.	Bucato mal distribuito o carico troppo scarso.	La lavatrice riduce automaticamente il numero di giri se le vibrazioni sono troppo forti. Aumentare la quantità di bucato in lavatrice e riavviare il programma (vedere <i>PASSO 7: Inizio del programma</i>).
Pompa di scarico rumorosa	filtro della pompa otturato alloggiamento filtro ed elica pompa otturati	verificare se il filtro pompa è pulito Assicurarsi che l'alloggiamento del filtro sia pulito. Vedere il capitolo <i>Pulizia e manutenzione/ Pulizia del filtro</i> .

Apertura manuale dell'oblò della lavatrice

SCOSSA ELETTRICA!

È consentito aprire **manualmente** l'oblò se la corrente elettrica è assente e se l'acqua è stata scaricata dall'apparecchiatura.

- A. Scegliere il programma Centrifuga o Scarico (Spinning o Drain) per scaricare l'acqua dall'elettrodomestico. Se non dovesse funzionare, l'acqua dovrà essere scaricata manualmente dal cestello della lavatrice. Vedere il capitolo *Pulizia e manutenzione/Pulizia del filtro*.
- B. Assicurarsi che l'interruttore principale sia spento e la spina staccata dalla presa a muro.
- C. Sarà necessario utilizzare un cacciavite a lama piatta (1) (il cacciavite non è incluso). Inserire il cacciavite a lama piatta nel foro di apertura dello sportello di emergenza sul lato destro del blocco dello sportello della lavatrice per spingere la "ruota" verso l'interno e ruotarla in senso orario fino all'apertura dello sportello della lavatrice. Non usare troppa forza per aprire lo sportello con un cacciavite.

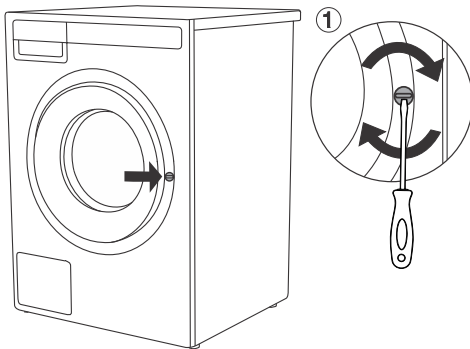

INFORMAZIONE!

Se nonostante ciò l'oblò della lavatrice non si apre, contattare il centro assistenza clienti.

INFORMAZIONE!

Il blocco dello sportello è motorizzato, il che può causare rumore durante il blocco e lo sblocco. Si tratta di una condizione normale e non è motivo di preoccupazione.

Errori: cosa fare?

Lista degli errori

Premendo a lungo il tasto INFO (4) appare sul display la descrizione dell'errore. Spegner e riaccendere la lavatrice.

Sul display possono apparire i seguenti errori (dipende dal modello):

Errore	Indicazione sul display e descrizione dell'errore	Cosa fare?
E0	Impostazioni errate	Riavviare il programma, se riappare l'indicazione dell'errore chiamare il centro assistenza.
E1	Errore del sensore della temperatura	L'acqua entrante è troppo fredda. Ripetere il programma di lavaggio. Se l'apparecchio comunica di nuovo questo errore, chiamare il centro assistenza.
E2	Errore del blocco dell'oblò	<p>Esempio 1: Lo sportello è chiuso, ma compare un errore</p> <ul style="list-style-type: none">• Verificare che lo sportello sia chiuso correttamente. Spegner l'elettrodomestico utilizzando il pulsante ON/OFF,• riaccendere l'elettrodomestico e attendere circa 10 secondi. Il blocco dello sportello si ripristinerà automaticamente. <p>Esempio 2: Lo sportello non si chiude.</p> <ul style="list-style-type: none">• Spegner l'elettrodomestico e scollegarlo dalla rete elettrica,• utilizzare un cacciavite a taglio per aprire lo sportello (vedere il capitolo precedente: " <i>Apertura manuale dell'oblò della lavatrice, sezione C</i>").• una volta sbloccato lo sportello, chiuderlo,• ricollegare l'elettrodomestico alla rete elettrica e continuare con i passaggi dell'Esempio 1. <p>Se l'errore si ripete, chiamare il centro assistenza.</p>
E3	Errore di dosaggio dell'acqua	<p>Controllare:</p> <ul style="list-style-type: none">• se la valvola dell'acqua è aperta,• se il filtro sul tubo di ingresso dell'acqua è pulito,• se il tubo d'ingresso dell'acqua non è deformato (tubo piegato, tubo intasato ...),• la pressione dell'acqua della condotta idraulica sia tra 0,1 e 1 MPa (1-10 bar).• l'altezza del tubo di scarico sia al livello corretto (vedere il capitolo <i>Installazione del tubo di scarico</i>), <p>quindi premere il tasto OK (Ok) per riprendere il programma. Se l'errore si ripete, chiamare il centro assistenza.</p>
E6	Errore di riscaldamento acqua	Riavviare il programma, se riappare l'indicazione dell'errore chiamare il centro assistenza.

Errore	Indicazione sul display e descrizione dell'errore	Cosa fare?
E7	Errore di pompaggio dell'acqua	<p>Controllare:</p> <ul style="list-style-type: none"> • se il filtro della pompa è pulito, • se il tubo di scarico dell'acqua non è ostruito, • se lo scarico non è intasato, • se il tubo di scarico è posizionato al di sotto dell'altezza massima e al di sopra dell'altezza minima (vedere il capitolo <i>Installazione e collegamento/ Collegamento del tubo di scarico dell'acqua</i>), • se è stato utilizzato troppo detersivo (può formarsi una maggiore quantità di schiuma nel cestello), • e rimuovere eventuali oggetti e detriti dall'alloggiamento del filtro e dal rotore. <p>quindi, premere nuovamente il tasto Uscire (Exit). Se l'errore si ripete, chiamare il centro assistenza.</p>
E7.1	Avviso del sistema per il pompaggio dell'acqua	Avviso di flusso d'acqua ridotto nella fase di pompaggio. Controllare come pulire il filtro della pompa (vedere il capitolo <i>Pulizia e manutenzione/Pulizia del filtro</i>).
E7.2	Eccessiva quantità di detersivo	Troppo detersivo può causare un'eccessiva formazione di schiuma nel cestello.
E9 E9.1	Rilevata perdita d'acqua in prossimità della lavatrice	<p>Spegnere la lavatrice e riaccenderla. Ispezionare l'esterno dell'elettrodomestico. Se non si osservano perdite, è possibile continuare a utilizzare la lavatrice.</p> <p>Chiudere la valvola dell'acqua e vedere il capitolo <i>Installazione e collegamento/ Collegamento del tubo di scarico dell'acqua</i> o chiamare un centro assistenza.</p>
E10 E10.1	Errore nel sensore del livello d'acqua	<p>Estrarre la spina dalla presa a muro, quindi reinserirla nella presa e accendere la lavatrice. Sfiatare l'apparecchio. A tal fine, svuotare e pulire il filtro della lavatrice e pulire il sifone a parete. Se l'errore si ripete, chiamare il centro assistenza.</p>
E11	Fuoriuscita acqua	<p>Nel caso in cui nel cestello ci sia acqua oltre il determinato livello e sul display appare l'avviso di errore, il programma di lavaggio viene interrotto e l'acqua della lavatrice viene pompata. Riavviare il programma, se l'errore si ripete, chiamare il centro assistenza.</p> <p>Nel caso in cui nel cestello ci sia acqua oltre il determinato livello e sul display appare l'avviso di errore mentre la lavatrice continua a far entrare l'acqua, chiudere l'erogazione dell'acqua della lavatrice e chiamare il centro assistenza.</p>
E12	Errore motore/ errore comando motore	Riavviare il programma, se riappare l'indicazione dell'errore chiamare il centro assistenza.

Errori: cosa fare?

Errore	Indicazione sul display e descrizione dell'errore	Cosa fare?
E13	Distribuzione irregolare del bucato	Rilevato uno squilibrio. Ridistribuire manualmente il bucato (bucato incastrato o aggrovigliato) e ripetere il programma di lavaggio. Se l'errore si ripete, chiamare il centro assistenza.
E22 E22.1	Errore di chiusura dell'oblò	L'oblò è chiuso ma non può essere bloccato. Spegnerla lavatrice, riaccenderla e riavviare il programma di lavaggio. Se l'errore si ripete, chiamare il centro assistenza.
E23 E23.1	Errore di sblocco dell'oblò	Lo sportello è chiuso ma non è possibile sbloccarlo. Spegnerla lavatrice e poi riaccenderla. Se l'errore si ripete, chiamare il centro assistenza. Per aprire lo sportello, vedere il capitolo <i>PASSO 7: Inizio del programma</i> .
E24	Errore di sblocco dell'oblò	Errore del blocco dello sportello. Riavviare l'apparecchio; se l'errore si ripete, chiamare il centro assistenza.
E26	Errore di chiusura dell'oblò	Corrente di bloccaggio superata. Riavviare l'apparecchio; se l'errore si ripete, chiamare il centro assistenza.
E36	Comunicazione UI e PMCU. Errore di comunicazione in UI** e PMCU	Spegnerla e riaccendere l'apparecchiatura. Se l'errore si ripete, chiamare il centro assistenza.
E37	PMCU/UI** le versioni software non sono compatibili	Si prega di chiamare il servizio tecnico.
E40	Avviso dal sistema del rilevamento di oscillazioni prolungate nel voltaggio della lavatrice – $180\text{ V} > U > 260\text{ V}$	È stata rilevata una prolungata caduta di voltaggio al di sotto dei 180 V oppure un voltaggio superiore ai 260 V, i quali possono influire sul funzionamento della lavatrice. Verificare la rete di alimentazione a cui è collegata la lavatrice. a la lavatrice.
E48	L'elettrodomestico non può essere connesso alla rete.	L'errore riguarda solo l'opzione di controllo remoto (Remote control) del programma di lavaggio. Non pregiudica il processo di lavaggio su altri programmi. Si prega di chiamare il servizio tecnico.
	Avviso - Programma di pulizia cestello	<ul style="list-style-type: none"> • pulire il contenitore di dosaggio, • pulire il tubo di alimentazione dell'acqua, l'alloggiamento del dosatore di detersivo e la guarnizione in gomma dello sportello, • Pulire il filtro a rete (vedere il capitolo <i>Pulizia del filtro</i>) e • eseguire il programma di pulizia (Drum Cleaning) (Pulizia cestello) (vedere il capitolo <i>Tabella di programma</i>).

Errore	Indicazione sul display e descrizione dell'errore	Cosa fare?
		<p>Questo programma di viene utilizzato per pulire il cestello e rimuovere i residui di detersivo e batteri. PSelezionare il programma ruotando la manopola dei programmi verso sinistra o verso destra e posizionarlo nella posizione Drum clean (Programma autopulente). Non è possibile selezionare altre funzioni supplementari.</p> <p>Il cestello deve essere vuoto. Non aggiungere detersivo né ammorbidente! È possibile aggiungere un po' di aceto di alcool (circa 2 dl) o del bicarbonato di sodio (1 cucchiaino o 15 g) per un'efficace decalcificazione. Si consiglia di utilizzare il programma almeno una volta al mese o ogni volta che viene visualizzato l'avviso.</p>
	In preparazione per sbloccare lo sportello.	Attendere che il processo sia completato. Se non appare alcun errore dopo la fine del processo, è possibile avviare un nuovo programma.

** UI = (User Interface – Interfaccia Utente)

Se nel cestello della lavatrice il bucato è mal distribuito o si formano delle palle, ciò potrebbe causare problemi come vibrazioni e un funzionamento rumoroso della lavatrice. La lavatrice lo rileva e di conseguenza si attiva l'UKS* (* sistema di controllo della stabilità).

È praticamente impossibile distribuire uniformemente nel cestello della lavatrice un piccolo carico di bucato (ad es. un asciugamano, una felpa, un accappatoio, ecc.) o materiali con proprietà geometriche speciali (ad es. pantofole, grandi capi, ecc.). Ciò causa un numero maggiore di tentativi di ridistribuzione del bucato e perciò si prolunga il programma di lavaggio. In casi estremi o in situazioni sfavorevoli, il programma può finire senza eseguire la centrifuga.

L'UKS* (* il sistema di controllo della stabilità) consente un funzionamento stabile e una maggiore durata della lavatrice.

Se il problema persiste nonostante i suggerimenti sopra riportati, chiamare il centro di assistenza.

INFORMAZIONE!

Rumore e vibrazioni – verificare che i piedini siano allineati correttamente e che i controdadi siano ben serrati.

INFORMAZIONE!

La garanzia non include i materiali di consumo, le piccole variazioni di colore, l'aumento del rumore che è conseguenza dall'invecchiamento dell'apparecchio e non influisce sulla funzionalità della lavatrice, e sui difetti estetici dei componenti che non influiscono sulla funzionalità e sulla sicurezza della lavatrice.

Errori: cosa fare?

INFORMAZIONE!

La garanzia non comprende i difetti derivanti da cause ambientali (fulmini, corto circuiti, disastri naturali, ...).

AVVISO!

La riparazione del guasto ovvero il reclamo causato da una connessione impropria o da un uso improprio della lavatrice non è oggetto di garanzia. I costi di riparazione saranno a carico del cliente stesso.

INFORMAZIONE!

I pezzi di ricambio per la lavatrice a marchio ASKO acquistata sono disponibili per 15 anni. In questo lasso temporale, saranno disponibili pezzi di ricambio originali per garantire il corretto funzionamento dell'apparecchio.

Un elenco di pezzi di ricambio e suggerimenti per la riparazione in conformità con l'attuale direttiva sulla progettazione ecocompatibile è disponibile scansionando il codice QR situato all'interno dello sportello della lavatrice.

O al seguente link: <https://auid.connectlife.io>

Dati tecnici	
Altezza	850 mm
Larghezza	595 mm
Profondità	572 mm
Volume del cestello	60 l
Potenza nominale	Vedere il pannello di valutazione
Potenza di riscaldamento	Vedere il pannello di valutazione
Pressione dell'acqua	0,1–1 MPa 1–10 kp/cm ² 10–100 N/cm ²
Materiale del cestello e della vasca di lavaggio	Acciaio inossidabile
Materiale del corpo esterno	Acciaio zincato a caldo e lamiera di acciaio verniciata a polvere o lamiera di acciaio inox (a seconda del modello).
Collegamento all'acqua	1,5 m, tubo flessibile in gomma rinforzata
Scarico	1,6 m, tubo di polipropilene

Collegamento al database EU EPREL

Dal 1° marzo 2021, le informazioni sull'etichettatura energetica e sulle specifiche per la progettazione ecocompatibile sono disponibili nel database dei prodotti EPREL dell'UE.

Il codice QR sull'etichetta energetica fornita con l'apparecchio contiene un collegamento web attraverso il quale è possibile trovare il vostro elettrodomestico registrato nel database EU EPREL.

Le informazioni relative alle prestazioni del prodotto sono disponibili anche nel database EU EPREL, accessibile tramite il link <https://eprel.ec.europa.eu> dove è necessario inserire il modello e il numero del prodotto; entrambi sono indicati sulla targhetta di identificazione sull'elettrodomestico. Sul sito web www.theenergylabel.eu è possibile trovare informazioni più dettagliate sull'etichetta energetica.

Conservare l'etichetta energetica nel caso in cui sia necessaria in futuro, insieme al manuale dell'utente e ad altri documenti forniti con questo elettrodomestico.

Avviso di licenza carattere tipografico

Questo prodotto include il font Noto Sans, concesso in licenza SIL Open Font License, Versione 1.1.

Il testo completo della licenza è disponibile all'indirizzo: <https://openfontlicense.org>

Noto Sans è un carattere tipografico open source sviluppato da Google e può essere utilizzato, modificato e ridistribuito secondo i termini della SIL Open Font License.

Tipo di apparecchiatura radio	
(secondo il modello)	HL3215STG, HLW3215-TG, HLW3215-TG01
Wi-Fi	
Intervallo di frequenza operativa	2.4000 GHz – 2.4835 GHz
Potenza massima in uscita	≤10 dBm/MHz (EIRP) (Guadagno d'antenna <10 dBi)
Guadagno massimo d'antenna	Guadagno: 0 dBi
Bluetooth	
Intervallo di frequenza operativa	2.400 GHz – 2.4835 GHz
Uscita portante	6 dBm (≤ 10 dBm)
Tipo emissione	F1D

Dichiarazione di conformità

L'azienda dichiara che il dispositivo con la funzione **ConnectLife** è conforme ai requisiti essenziali e alle altre disposizioni pertinenti della Direttiva 2014/53/UE. La Dichiarazione di Conformità dettagliata è disponibile all'indirizzo web <https://auid.connectlife.io> nella pagina del dispositivo tra i documenti aggiuntivi.

Requisiti e raccomandazioni per le reti Wi-Fi

1. Punto di accesso e copertura

- È richiesta una rete **Wi-Fi standard a 2,4 GHz conforme allo standard IEEE 802.11b/g/n**,
- utilizzare un **router o un punto di accesso stabile** con una potenza del segnale adeguata (minimo **-60 dBm**) nel luogo di installazione dell'elettrodomestico,
- evitare un'eccessiva sovrapposizione dei canali; utilizzare canali a 2,4 GHz non sovrapposti (1, 6, o 11) e 20 una larghezza di banda di MHz,
- la capacità della rete Wi-Fi deve essere dimensionata in modo appropriato nelle installazioni con più elettrodomestici.

2. Sicurezza e crittografia

- La rete deve utilizzare la crittografia **WPA2-PSK (AES)** o WPA/WPA2,
- le reti aperte (non crittografate) non sono supportate,
- l'elettrodomestico e il dispositivo mobile devono essere connessi alla **stessa rete Wi-Fi (SSID) durante la configurazione iniziale**,
- è necessaria una connessione Internet continua per il funzionamento delle funzioni remote.

3. Tipi di rete non supportati

- Reti con **portali captive** (pagine di accesso basate su browser) o reti Wi-Fi pubbliche (hotel, hotspot per ospiti con login, ecc.),
- reti che richiedono **server proxy o tunnel VPN**,
- reti con filtro MAC rigoroso (a meno che il MAC dell'elettrodomestico non sia inserito manualmente nella whitelist),

- reti che applicano il controllo degli accessi basato sul client con negazione predefinita (a meno che all'elettrodomestico non venga concesso manualmente l'accesso).

Tabella dei valori di consumo

INFORMAZIONE!

Le informazioni fornite sono conformi al Regolamento UE 2019/2023. I valori indicati per programmi diversi da Eco 40-60 sono stati determinati in conformità alla norma applicabile EN60456.

Programma		Temperatura (°C)	Capacità (kg)	Durata del programma (h:min) ¹	Consumo di energia (kWh/ciclo) ¹	Consumo di acqua (l/ciclo) ¹	Temperatura massima (°C) 5 minuti ¹	Contenuto di umidità residua (%) ¹	Velocità di rotazione - LCD predefinito
i	Eco 40-60 ²	40-60	9 FL	03:31	0.730	62	32	44	1600
			4,5	02:41	0.220	26	22		
			2,5	02:12	0.180	19	23		
ii	Cotone (Cotton)	20	9 FL	03:13	0.46	108	20	52	1600
	Cotone (Cotton)	40	9 FL	04:36	1.25	110	42	52	1600
iii	Cotone (Cotton)	60	9 FL	03:40	1.84	110	60	52	1600
iv	Bucato misto/Capi sintetici (Mix Synthetic)	30	4	02:33	0.49	43	32	38	1200
v	A tempo (Time program)	30	2	00:45	0.21	17	30	60	1400
vi	Cotone (Cotton)	90	9 FL	03:41	2.81	118	82	52	1600

- i Programma Eco 40-60 alla capacità nominale, metà della capacità nominale e un quarto della capacità nominale
- ii Il programma a 20 °C alla capacità nominale per questo programma
- iii Un programma per il cotone alla temperatura nominale di 60 °C o superiore, alla capacità nominale per questo programma
- iv Un programma per tessuti diversi dal cotone o da una miscela tessile, alla capacità nominale per questo programma
- v Un programma per il lavaggio rapido di biancheria leggermente sporca, alla capacità nominale per questo programma
- vi Un programma per tessuti molto sporchi, alla capacità nominale per questo programma

Tabella dei valori di consumo

- ¹ A causa dell'influenza della pressione dell'acqua, della durezza e della temperatura in ingresso, del tipo, della quantità e dello sporco del bucato, del detersivo utilizzato, dell'alimentazione e delle funzioni selezionate, i valori effettivi possono differire dai valori specificati.
 - ² Programma di test con acqua fredda (15 °C) in conformità alla direttiva UE sulla progettazione ecocompatibile e al regolamento UE sull'etichettatura energetica.
- FL Pleno carico (Full load)

Correzione del tempo visualizzato sul display

L'apparecchiatura con l'aiuto di una tecnologia avanzata rileva la quantità del carico e in base a ciò dosa la quantità di acqua necessaria al lavaggio. Secondo la quantità rilevata del carico, il tempo di lavaggio può prolungarsi o ridursi e il tempo ri calcolato appare sul display.

Il tempo indicato sul display può variare anche a causa della diversa temperatura dell'acqua in entrata. A basse temperature dell'acqua di ingresso il tempo di lavaggio si può prolungare, mentre a temperature più elevate si può accorciare.

Se nel cesto della lavatrice c'è del bucato distribuito non in modo uniforme o si formano dei grumi di bucato, si possono verificare dei problemi quali vibrazioni e rumorosità durante il funzionamento dell'apparecchiatura. La lavatrice rileva questo problema e tenta di distribuire bene il carico. Nel caso di carichi più piccoli (ad es. un asciugamano, un maglione, un accappatoio, ecc.) o con materiali con particolari proprietà geometriche è praticamente impossibile distribuire uniformemente il bucato per tutto il cesto della lavatrice (es. pantofole, capi voluminosi, ecc.). Pertanto, si eseguono più tentativi di prova per la ridistribuzione del bucato. Questo a sua volta porta ad un prolungamento del ciclo di lavaggio.

Tabella delle opzioni

Programma	Predefinito (T°C)	Modalità di lavaggio (Mode)			Opzioni						
		Predefinito – Normale	(Eco) Modalità Verde (Green)	Modalità Rapida (Speed)	Carico ridotto	Prelavaggio	Risciacquo extra	Level. acqua alto	Risciacquo e pausa	Antipiega	Avvio ritardato
Eco 40-60		✓							✓	✓	✓
Bianchi	40	✓	✓	✓	✓	✓	✓	✓	✓	✓	✓
Colorati	40	✓	✓	✓	✓	✓	✓	✓	✓	✓	✓
Bucato misto/Capi sintetici	30	✓	✓	✓	✓	✓	✓	✓	✓	✓	✓
Delicati	40	✓					✓	✓	✓	✓	✓
Lana/Lavaggio a mano	30	✓		✓			✓	✓	✓	✓	✓
Cotone	20	✓	✓	✓	✓	✓	✓	✓	✓	✓	✓
Abbigliamento sportivo	40	✓		✓	✓	✓	✓	✓	✓	✓	✓
Capi per esterno	30	✓		✓	✓	✓	✓	✓	✓	✓	✓
A tempo	30	✓						✓	✓	✓	✓
Jeans	40	✓	✓	✓	✓	✓	✓	✓	✓	✓	✓
Camicie/Bluse	40	✓	✓	✓	✓	✓	✓	✓	✓	✓	✓
Lenzuola/Asciugamani	40	✓	✓	✓	✓	✓	✓	✓	✓	✓	✓
Piumini	30	✓		✓	✓	✓	✓	✓	✓	✓	✓
Ravviva con vapore		✓									✓
Quick PRO	40	✓			✓			✓	✓	✓	✓
Impermeabilizza		✓						✓			✓
Risciacquo		✓					✓	✓	✓	✓	✓
Centrifuga		✓							✓	✓	✓
Scarico		✓									✓
Pulizia del Cesto		✓									✓

✓ Scelta delle opzioni

^{cold} Lavaggio a freddo

SMALTIMENTO



Per gli **imballaggi** dei prodotti utilizziamo materiali ecologici che possono essere riciclati, depositati o distrutti senza alcun pericolo per l'ambiente. I materiali di imballaggio sono a tal fine etichettati in modo evidente.

Il simbolo sul prodotto o sull'emballaggio dello stesso indica che il prodotto non deve essere trattato come rifiuto domestico normale, ma bisogna consegnarlo a un centro di raccolta per il riciclaggio di apparecchiature elettriche e elettroniche.

Per smaltire un elettrodomestico fuori uso bisogna assicurarsi di rimuovere il cavo di alimentazione e di distruggere l'interruttore dell'oblò affinché non si possa chiudere (precauzione di sicurezza per i bambini).

Smaltire in modo corretto il prodotto contribuisce a prevenire potenziali conseguenze ed effetti negativi sull'ambiente e sulla salute umana che potrebbero verificarsi in caso di uno smaltimento inappropriato del prodotto. Per informazioni più dettagliate sullo smaltimento e il trattamento del prodotto, contattare l'organo comunale per lo smaltimento dei rifiuti, il servizio comunale o il negozio in cui è stato acquistato il prodotto.

ETICHETTA AMBIENTALE

Tipo di imballaggio	Materiale (secondo la normativa 97/129/CE)	Dove riciclare (*)
Cartone	PAP 20	CARTA
Sacchetto per accessori	LDPE 04	PLASTICA
Sacchetto per apparecchi	LDPE 04	PLASTICA
Sacchetto di plastica	LDPE 04	PLASTICA
Parti EPS	EPS 06	PLASTICA
Pellicola di protezione	LDPE 04	PLASTICA
Stagnola di protezione	HDPE 02	PLASTICA
Nastro	PP 05	RIFIUTI NON RICICLABILI
Parti in legno (**)	FOR 50	IMPIANTO DI SMALTIMENTO DEI RIFIUTI
Nastro d'imballaggio	PP 05	PLASTICA

(*) Verifica le disposizioni del tuo Comune per la gestione dei rifiuti.

(**) Non sempre presente

Considerazioni sull'ambiente

Riciclare i materiali con il simbolo . Buttare l'imballaggio negli appositi contenitori per il riciclaggio. Aiutare a proteggere l'ambiente e la salute umana e a riciclare rifiuti derivanti da apparecchiature elettriche ed elettroniche. Non smaltire le apparecchiature che riportano il simbolo insieme ai

normali rifiuti domestici. Portare il prodotto al punto di riciclaggio più vicino o contattare il comune di residenza.



www.asko.com



937820-a11



Ci riserviamo il diritto di apportare modifiche.