

N 70, Congélateur intégrable, 177.2 x 55.8 cm  
G17813CF0



PASSIONNÉMENT CUISINE DEPUIS 1877



A++



Le congélateur intégrable avec technologie NoFrost pour un dégivrage automatique.

- ✓ A++ : appareil avec une très faible consommation énergétique.
- ✓ NoFrost : Fini le dégivrage manuel. Le système de ventilation assèche l'air et empêche la formation de givre.
- ✓ SoftClose : lorsque la porte est ouverte de 20° ou moins, elle se ferme automatiquement en douceur.
- ✓ Vario Zone –Adaptez vos tiroirs grâce à différentes solutions de chargement afin d'obtenir un rangement optimal des aliments congelés

### Équipement

#### Données techniques

Thermomètre dans le congélateur : Digital  
Éclairage : non  
Catégorie de produit : Congélateur vertical  
Type de construction : Encastrable  
Porte habillable : impossible  
Froid ventilé : Réfrigérateur et congélateur  
Hauteur appareil (mm) : 1772  
Largeur de l'appareil : 558  
Profondeur appareil (mm) : 545  
Dimensions du produit emballé (mm) : 1840 x 640 x 620  
Poids net (kg) : 64,706  
Poids brut (kg) : 69,9  
Puissance de raccordement (W) : 120  
Intensité (A) : 10  
Fréquence (Hz) : 50  
Certificats de conformité : CE, VDE  
Longueur du cordon électrique (cm) : 230  
Charnière de la porte : Gauche réversible  
Autonomie en cas de coupure de courant (h) : 22  
Signal d'alarme / dysfonctionnement : Visible et audible  
Porte verrouillable : non  
Nombre de tiroirs/paniers : 5  
Nombre de compartiments de congélation à volet : 2  
Code EAN : 4242004243274  
Marque : Neff  
Référence Commerciale : G17813CF0  
Catégorie de produit : Congélateur vertical  
Classe énergétique (2010/30/CE) : A++  
Consommation énergétique annuelle (kWh/annum) - NOUVEAU (2010/30/CE) : 243,00  
Capacité nette du congélateur (l) - nouveau (2010/30/EC) : 211  
Froid ventilé : Réfrigérateur et congélateur  
Autonomie (h) : 22  
Pouvoir de congélation (kg/24h) - nouveau (2010/30/EC) : 20  
Classe climatique : SN-T  
Niveau sonore (dB(A) re 1 pW) : 36  
Type d'installation : Tout intégrable



4 242004 243274

## Équipement

### INFORMATIONS GENERALES

- Volume utile total : 211 l
- Classe d'efficacité énergétique A++ sur une échelle allant de A+++ à D
- Consommation énergétique : 243 kWh/an
- No Frost MultiAirflow
- Fixation de porte à pantographe

### Confort et sécurité

- Régulation de température électronique avec contrôle digital extérieur TouchControl
- VitaControl : température constante par technologie de capteurs intelligents
- Alarme sonore de température, Alarme visuelle

### CONGELATEUR

- Congélateur \*\*\*\* : Volume utile 211 l
- Pouvoir de congélation : 20 kg en 24 h
- Super-congélation avec arrêt automatique
- 5 tiroirs de congélation transparents, dont 2 BigBox
- Autonomie en cas de coupure électrique : 22 h

### INFORMATIONS TECHNIQUES

- Encastrement H x L x P : 177.5 cm x 56 cm x 55 cm
- Classe climatique : SN-T
- Niveau sonore : 36dB(A) re 1 pW
- Charnières à gauche, réversibles

Cotes

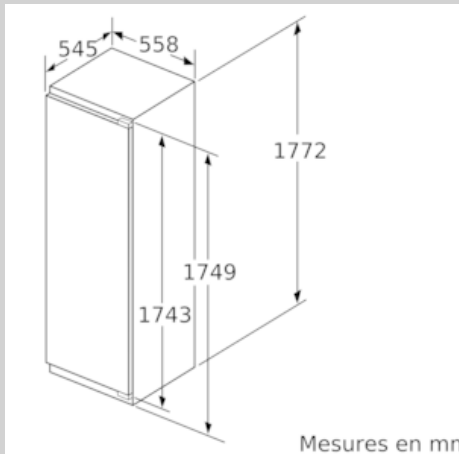

Poids maximum autorisé des façades de meubles

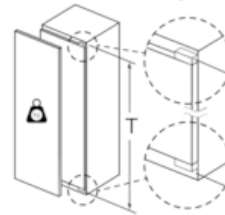

Les portes de meubles montées qui dépassent le poids autorisé peuvent endommager la charnière et nuire à son fonctionnement.

T : hauteur de porte de l'appareil incluse	charnière non amortie, Porte en kg :	charnière amortie, Porte en kg :
Charnières en mm : 1500-1750	22	22

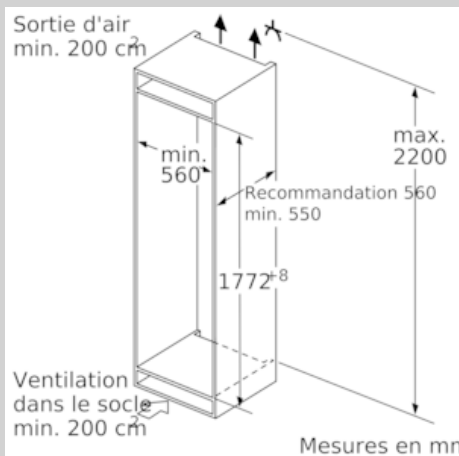

Mesures en mm

Recommandation de dimension d'espace libre pour charnière plate

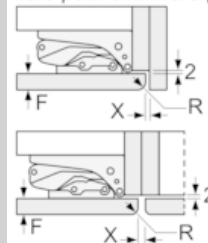

F	R	X
16-19	0-3	2,5
20	0-1	3
	2-3	2,5
21	0-1	3
	2-3	2,5
22	0	4
	1	3,5
	2-3	3

Les dimensions d'espace libre recommandées dans le tableau doivent être respectées afin d'assurer une ouverture sans collision des portes de l'appareil, et d'éviter ainsi d'endommager les meubles de cuisine.

