

FICHE PRODUIT

ASKO



Profesionalni pomivalni stroj
497744
DWC5926W

Plus produit :

Visuel produit

Informations de base :

Type d'installation	Encastrable
Groupe de produit	Profesionalni pomivalni stroj
Marque	ASKO
Nom du produit / Famille	Profesionalni pomivalni stroj
Référence commerciale	DWC5926W
Code article	497744
Code NEA (Numérotation européenne par article)	3838942062292
Type d'installation	Encastrable
Couleur / matériau du bandeau	Matière synthétique
Type de commandes	Mécaniques et électroniques
Couleur / matériau de la carrosserie	N/A
Habillable	Pas possible
Couleur principale du produit	Blanc
Matériau de la cuve	Acier inoxydable
Résistance hors cuve	N/A
Puissance absorbée (W)	5800 W
Intensité (A)	N/A
Tension (V)	400 3N V
Fréquence (Hz)	50 Hz
Certificats de conformité	CE,0D
Longueur du cordon secteur (cm)	182 cm
Type de prise secteur	N/A
Longueur du tuyau d'alimentation en eau (cm)	168 cm
Longueur du tuyau de vidange (cm)	200 cm
Sens de réglage de la plinthe	Vertical
Hauteur avec top (mm)	820 mm
Pieds réglables	Oui
Pieds arrière réglables par l'avant	Non
Hauteur (mm)	820 mm
Largeur (mm)	596 mm
Profondeur (mm)	577 mm
Hauteur du produit emballé (mm)	890 mm
Largeur du produit emballé (mm)	640 mm
Profondeur du produit emballé (mm)	680 mm
Poids net (kg)	53,6 Kg
Poids brut (kg)	56,9 Kg

Caractéristiques :

Brève description du produit	DW12.C - DWC5926W
Système anti-débordement	Oui
Description du système anti-débordement	Protection complète
Nombre de programmes	16
Nombre de températures de lavage	0

Lavage rapide	N/A
Programme intensif	Oui
Programmes automatiques	N/A
Programme délicat	N/A
Adoucisseur d'eau	Oui
Programme verres	N/A
Température maximale arrivée d'eau	70 °C
Système de séchage	Ventilation express
Réglage du départ différé	Sans départ différé
Départ différé ou Heure de fin programmée	N/A
Lavage possible dans un seul panier	Non
Affichage du temps restant	Oui
Indicateur de fin de cycle	Voyant lumineux et signal sonore
Voyant de niveau de sel	Oui
Voyant de rinçage	Oui
Liste des programmes	Intensif, Eco, Rinçage, Plastique, Universel, Universel plus, Verres à vin, Verres à bière, Casseroles et oëles, Lavage hygiénique rapide, Vidange, Programme A, Programme B, Programme C, Programme rapide, Désinfection universel,
Éclairage intérieur	Oui
Panier supérieur réglable	N/A
Panier avec poignées	Oui
Mise à jour du logiciel	Non

Efficacité énergétique / performances :

Classe de bruit	N/A
Veille en réseau (W)	0,0 W
Consommation d'énergie par cycle - programme de référence	0,0
Consommation d'énergie par 100 cycles	0 kWh
Indice d'efficacité énergétique (IEE)	0,0
Indice de performance de nettoyage	0,0
Indice de performance de séchage	0,0
Nombre maximum de couverts	0
QR code	0
Consommation annuelle d'énergie - NOUVEAU (2010/30/EC)	0,0 kWh/annum
Consommation annuelle d'eau (l)	0,0 l
Consommation d'électricité en mode "Laissé sur Marche" - NOUVEAU (2010/30/EC)	0,0 W
Consommation d'électricité en mode "Arrêt" - NOUVEAU (2010/30/EC)	0,0 W
Durée du mode Laissé sur Marche - NOUVEAU (2010/30/EC)	0,0 W
Programme de référence	1
Durée du cycle du programme de référence (min.)	0
Classe énergétique Lavage	A
Classe énergétique Séchage	N/A
Nombre de couverts	0
Classe d'efficacité énergétique	N/A
Consommation d'électricité (kWh)	0,0 kWh

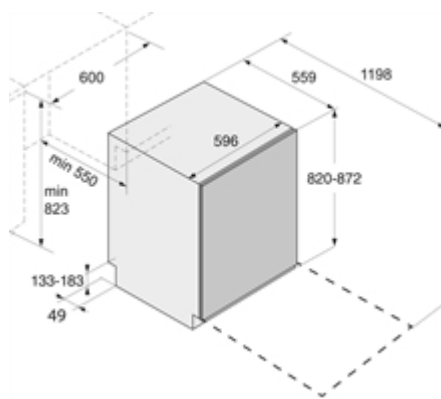

Les pièces détachées sont disponibles pendant 10 ans à partir de la dernière date de fabrication.