

Tabourets H Petit Dossier

Designed by Tolix®



Icône de l'esthétique industrielle depuis près d'un siècle, le Tabouret H de TOLIX® a traversé les époques et les styles jusqu'à devenir un classique inscrit dans la mémoire collective, un «patrimoine vivant» qui illustre l'art de vivre à la française. Sur cette version HPD «Petit Dossier», le tabouret accueille un petit dossier venant soutenir les lombaires. Grâce à sa grande diversité de hauteurs allant de 45 à 80 cm variant tous les 5 cm, le Tabouret HPD pourra trouver sa place autour d'une table de hauteur standard, d'un bar, d'un îlot central, etc... L'ajout d'une galette TOLIX® viendra augmenter le confort d'assise. Les Tabourets HPD existent également en version «perforé».

- Pièce historique de la collection TOLIX® aménagé d'un petit dossier
- Disponible dans les nuanciers ESSENTIELS, TENDANCES et BRUT VERNIS
- Disponible en huit tailles différentes
- Les tabourets HPD ont des repose-pieds de la taille H60 à la taille H80
- Existe en acier avec traitement cataphorèse pour s'installer à l'extérieur

TOLIX®

Tabourets H Petit Dossier

Designed by Tolix®

Fiche technique

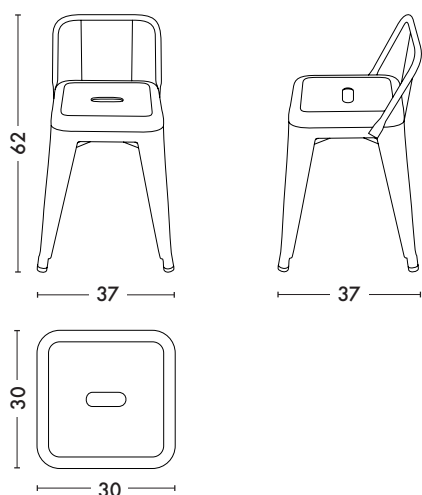

Designer	TOLIX®	TOLIX®
Utilisations	TOLIX® maison	TOLIX® outdoor
Matériaux	Acier	Acier avec traitement cataphorèse
Finitions / Couleurs	Disponible dans les finitions et coloris des nuanciers ESSENTIELS, TENDANCES et BRUT VERNIS	Disponible dans les coloris des nuanciers ESSENTIELS et TENDANCES, seulement dans les finitions Mat Fine Texture

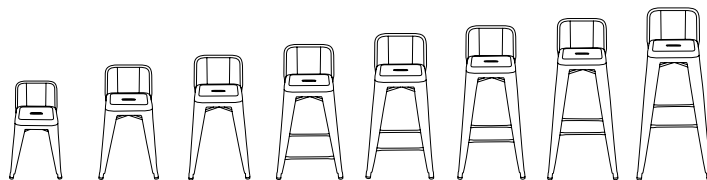

Dimensions	HPD45	HPD50	HPD55	HPD60	HPD65	HPD70	HPD75	HPD80
HAUTEUR	62 cm	67 cm	72 cm	77 cm	82 cm	87 cm	92 cm	97 cm
LONGUEUR	37 cm	38 cm	39.5 cm	39 cm	40 cm	42 cm	43.5 cm	45 cm
PROFONDEUR	37 cm	38 cm	39.5 cm	39 cm	40 cm	42 cm	43.5 cm	45 cm
POIDS	3.7 kg	4.2 kg	4.7 kg	5.2 kg	5.3 kg	5.4 kg	5.6 kg	5.7 kg

Tolix® Brut Vernis

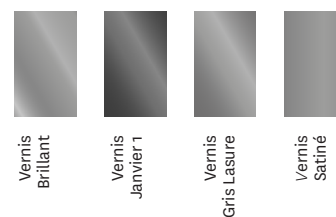

Tolix® Essentiels

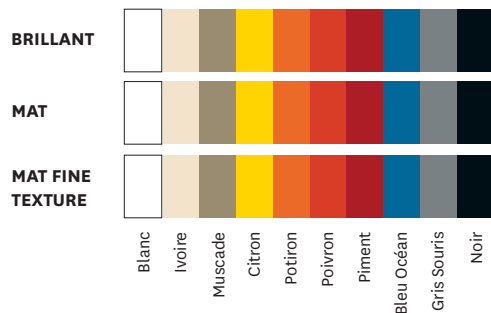

Tolix® Tendances

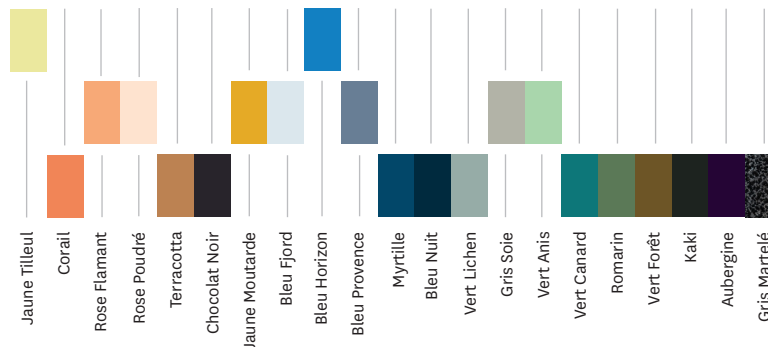

TOLIX®